

DLP® 프로젝터

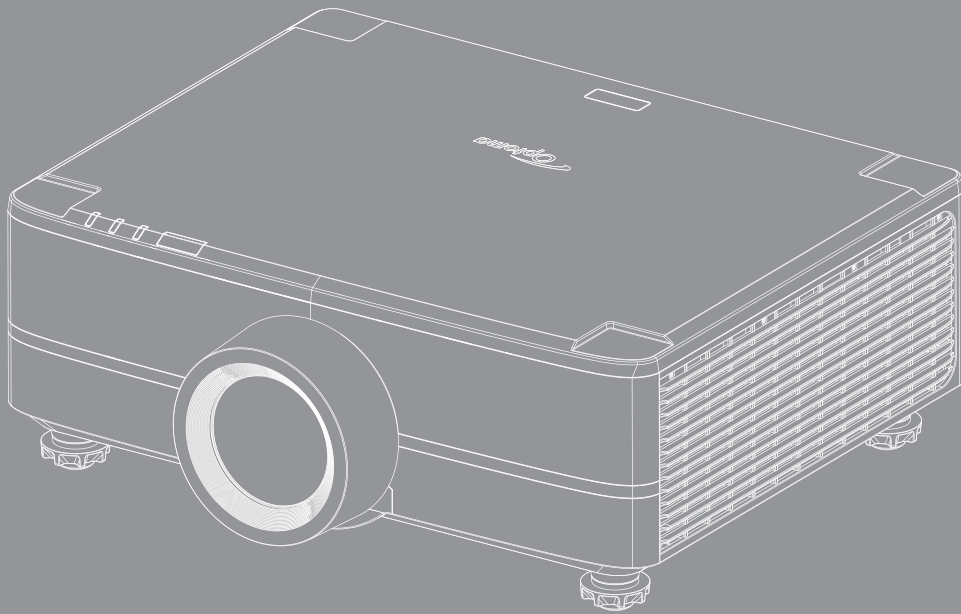

목차

안전	4
중요 안전 지침	4
렌즈 청소하기	5
레이저 관련 안전 정보	6
3D 시청 관련 안전 정보	7
저작권	7
고지사항	7
상표 인식	8
FCC 고지사항	8
EU 국가에 대한 적합성 선언	8
WEEE	9
개요	10
내용물	10
표준 부속품	10
제품 개요	11
연결	12
키패드	13
리모컨	14
설정 및 설치	16
프로젝터에 소스 연결하기	16
투사된 이미지 조정하기	17
투사 이미지 이동 기능 조정하기	18
프로젝터 확대/축소 및 초점 조절하기	21
프로젝터 위치 조정하기	22
원격 설정	23
프로젝터 사용법	25
프로젝터 전원 켜기/끄기	25
메뉴 탐색 및 각종 기능	27
OSD 메뉴 트리	28
이미지 메뉴	42
디스플레이 메뉴	47
입력 설정 메뉴	54
장치 설정 메뉴	55
통신 메뉴	61
정보 메뉴	66

추가 정보 67

호환되는 해상도 67

RS232 포트 설정 및 신호 연결 70

이미지 크기 및 투사 거리 71

천장 마운트 설치 73

IR 원격 코드 74

문제 해결 76

LED 표시등 및 조명 메시지 77



규격 78

수동 워프 제어 지침 79

RS232 프로토콜 기능 목록 82

Optoma 국제 사무소 91

안전

	<p>정삼각형 안의 화살촉 모양의 번개 섬광 기호는 제품의 인클로저 내에는 사람에게 감전의 위험을 가져오기에 충분한 크기일 수 있는 차폐되지 않은 "위험 전압"이 있음을 사용자에게 경고하기 위한 것입니다.</p>
	<p>정삼각형 안의 느낌표는 장치에 딸려온 문서에는 중요한 작동 및 유지(수리) 지침이 있음을 사용자에게 경고하기 위한 것입니다.</p>

본 제품은 전자파 적합성 지침 2004/108/EEC와 관련하여 회원국 법률에 근사하게 이사회 지침에서 요구하는 요건을 준수함으로써 적합성이 입증되었습니다.



경고

- 이 제품을 주거 지역에서 사용해서는 안 됩니다.
- 이 제품을 주거 지역에서 사용할 경우 전파 간섭을 일으킬 수 있습니다.

전자기 방출량을 줄여서 라디오나 TV 방송 수신 장애를 방지할 수 있으려면, 사용자가 특별 조치를 취하지 않는 한 이러한 지역에서의 사용을 금해야 합니다.

중요 안전 지침



- RG2 광선을 똑바로 쳐다보지 마십시오.
밝은 광원에서와 마찬가지로 RG2 IEC 62471-5:2015의 직사 광선을 똑바로 쳐다보지 마십시오.
- 통풍구를 막지 마십시오. 프로젝터의 신뢰할 수 있는 작동을 보장하고 과열로부터 보호하려면 프로젝터의 통기를 방해하지 않는 장소에 프로젝터를 설치할 것을 권장합니다. 예를 들어 프로젝터를 물건이 많은 표면에 올려놓지 마십시오. 책상이나 캐비닛과 같이 통풍이 되지 않는 막힌 가구에 프로젝터를 놓지 마십시오.
- 화재나 감전 의 위험을 줄이려면 프로젝터를 비나 물기에 노출하지 마십시오. 열을 배출하는 라디에이터, 난방기, 스토브 또는 증폭기를 포함한 기타 장치와 같은 열원 근처에 설치하지 마십시오.
- 물체 또는 액체가 프로젝터에 들어가게 하지 마십시오. 위험한 전압 접점을 건드려 부품을 단락시켜 화재 또는 감전을 일으킬 수 있습니다.
- 다음 상태에서 사용하지 마십시오.
 - 매우 뜨겁거나 차거나 습한 환경.
 - (i) 주변의 실내 온도가 5 ~ 40°C(41°F ~ 104°F)를 유지해야 합니다
 - (ii) 상대 습도는 10% ~ 85%입니다
 - 먼지가 많을 수 있는 곳.
 - 강한 자기장을 발생시키는 기계 근처에서 사용하지 마십시오.
 - 직사광선을 받는 곳.
- 물리적으로 손상되거나 남용될 경우 장치를 사용하지 마십시오. 다음의 경우 외관 손상 및 남용이 발생할 수 있습니다(다음은 발생 가능한 문제 중 일부임):
 - 장치를 떨어뜨린 경우.
 - 전원 공급 코드나 플러그가 손상된 경우.
 - 액체가 프로젝터에 흘러 들어간 경우.
 - 프로젝터가 비나 물기에 노출된 경우.
 - 물체가 떨어져서 프로젝터 안에 들어가거나 프로젝터 내부의 부품이 풀린 경우.

- 프로젝터를 불안정한 표면에 올려놓지 마십시오. 프로젝터가 떨어져서 부상을 입거나 기기가 손상될 수 있습니다.
- 프로젝터가 작동하고 있을 때 기기에서 나오는 빛을 차단하지 마십시오. 이 빛으로 인해 물체가 뜨거워져서 녹거나 화상을 입거나 화재가 발생할 수 있습니다.
- 프로젝터를 열거나 분해하지 마십시오. 감전의 원인이 될 수 있습니다.
- 프로젝터를 직접 수리하려고 하지 마십시오. 커버를 열거나 제거하면 위험한 전압이나 기타 위험에 노출될 수 있습니다. Optoma에 전화로 문의한 다음에 장치를 보내 수리를 맡기십시오.
- 안전 관련 표시에 대해서는 프로젝터 인클로저를 참조하십시오.
- 장치는 적합한 수리 기사에 의해서만 수리되어야 합니다.
- 제조업체가 지정한 부착물/부속품만 사용하십시오.
- 프로젝터가 작동하고 있을 때 프로젝터 렌즈를 똑바로 들여다보지 마십시오. 밝은 빛이 눈을 손상시킬 수 있습니다.
- 프로젝터를 끌 때는 전원을 차단하기 전에 냉각 주기가 끝날 수 있도록 하십시오. 프로젝터가 식을 때까지 90초 정도 기다리십시오.
- 장치를 끄고 전원 플러그를 AC 콘센트에서 뽑고 나서 제품을 청소하십시오.
- 디스플레이 함체를 닦을 때는 부드럽고 건조한 헝겊에 중성 세제를 묻혀 닦으십시오. 장치를 닦을 때 연마성 세제, 왁스 또는 용매를 사용하지 마십시오.
- 제품을 장시간 사용하지 않을 때에는 AC 콘센트에서 전원 플러그를 뽑아 두십시오.
- 진동이나 충격이 생길 수 있는 장소에 프로젝터를 설치하지 마십시오.
- 맨손으로 렌즈를 만지지 마십시오.
- 기기를 보관하기 전에 리모컨에서 배터리를 제거하십시오. 배터리가 리모컨에 장기간 들어있을 경우 배터리액이 새 수 있습니다.
- 기름 연기나 담배 연기가 있는 장소에서 프로젝터를 사용하거나 보관하지 마십시오. 그럴 경우 프로젝터의 성능에 영향을 미칠 수 있습니다.
- 올바른 방향에 따라 프로젝터를 설치하십시오. 기준에 맞지 않게 설치할 경우 프로젝터 성능에 영향을 미칠 수 있습니다.
- 멀티탭과 서지 보호기를 사용하십시오. 정전이나 전압 저하가 발생하면 장치를 망가뜨릴 수 있기 때문입니다.

렌즈 청소하기

- 렌즈를 청소하기 전에 프로젝터를 끄고 전원 코드의 플러그를 뺀 후 프로젝터를 완전히 냉각시키십시오.
- 압축 공기 탱크를 사용하여 먼지를 제거하십시오.
- 렌즈 청소용 특수 천을 사용하여 렌즈를 부드럽게 닦으십시오. 손가락으로 렌즈를 만지지 마십시오.
- 알칼리성/산성 세제 또는 알코올과 같은 휘발성 용제를 사용하여 렌즈를 청소하지 마십시오. 잘못 청소하여 렌즈가 손상된 경우 보증을 받을 수 없습니다.



경고

- 가연성 기체가 함유된 스프레이를 사용하여 렌즈에서 먼지 또는 오염물을 제거하지 마십시오. 그럴 경우 프로젝터 내부의 과열로 인해 화재가 발생할 수 있습니다.
- 렌즈 표면의 필름이 벗겨질 수 있으므로 프로젝터가 예열 중에는 렌즈를 청소하지 마십시오.
- 딱딱한 물건으로 렌즈를 닦거나 두드리지 마십시오.
- 어린이의 키높이보다 높게 장착하십시오. 어린이의 눈높이보다 높은 곳에 이 제품을 설치할 경우 천장 마운트를 사용하는 것이 좋습니다.

“WARNING: MOUNT ABOVE THE HEADS OF CHILDREN.”
Additional warning against eye exposure for close exposures less than 1 m.
 “AVERTISSEMENT : INSTALLER AU-DESSUS DE LA TÊTE DES ENFANTS.”
 Avertissement supplémentaire contre l'exposition oculaire pour des expositions à une distance de moins de 1 m.
 “警告: 安装在高于孩童头顶处”
 关于小于1 m近距离眼睛暴露的附加警告
 「警告: 安裝在高於兒童頭部處」
 針對1 m以下近距離眼睛接觸的額外警告

레이저 관련 안전 정보

- 본 제품은 IEC 62471-5:Ed.1.0에 정의되어 있는 위험군 2 LIP으로서의 적합성을 제외하고 21 CFR 1040.10 및 1040.11을 준수합니다. 자세한 내용은 2019년 5월 8일자 레이저 고지사항 No. 57을 참조하십시오. IEC 60825-1:2014: 클래스 1 레이저 제품 - 위험 그룹 2



IEC/EN 60825-1:2014 CLASS 1 LASER PRODUCT RISK GROUP 2
 Complies with 21 CFR 1040.10 and 1040.11 except for conformance as a Risk Group 2 LIP as defined in IEC 62471-5:Ed. 1.0. For more information see Laser Notice No. 57, dated May 8, 2019.

IEC/EN 60825-1:2014 PRODUIT LASER DE CLASSE 1 GROUPE DE RISQUE 2
 Conforme aux normes 21 CFR 1040.10 et 1040.11, à l'exception de la conformité en tant que LIP du groupe de risque 2 définie dans la CEI 62471-5: Ed. 1.0. Pour plus d'informations, voir l'avis au laser n° 57 du 8 mai 2019.

IEC/EN 60825-1:2014 1類激光產品RG2危險等級
 除了IEC 62471-5:Ed.1.0中定義的RG2 LIP 危險等級以外，要符合21 CFR 1040.10和1040.11，更多相關資訊，請參閱2019年5月8日的第57號激光公告。

IEC/EN 60825-1:2014 1類激光產品RG2危險等級
 除了IEC 62471-5:Ed.1.0中定義的RG2 LIP 危險等級以外，要符合21 CFR 1040.10和1040.11，更多相關資訊，請參閱2019年5月8日的第57號激光公告。

- 이 프로젝터에는 클래스 4 레이저 모듈이 내장되어 있습니다. 분해하거나 개조하면 매우 위험하니 이를 시도해서는 안 됩니다.
- 사용 설명서에서 구체적으로 지시하지 않은 조작이나 조정을 할 경우 유해한 레이저 광선에 노출될 위험이 있습니다.
- 레이저 광선의 노출로 인해 손상될 수 있으므로 프로젝터를 열거나 분해하지 마십시오.
- 프로젝터가 켜져 있는 동안 광선을 똑바로 쳐다보지 마십시오. 밝은 광선으로 인해 눈이 영구적으로 손상될 수 있습니다.
- 프로젝터를 켤 때 투사 범위 내의 사람이 렌즈를 들여다 보지 못하도록 하십시오.
- 제어, 조정 또는 작동 절차를 따르지 않으면 레이저 광선에 노출되어 손상될 수 있습니다.
- 클래스 2에서 접근 가능한 방출 한계를 초과하는 레이저 및 부수적 방사선에 노출되지 않기 위한 예방 조치에 관한 명확한 경고를 포함하여 조립, 작동 및 유지보수에 대한 적절한 지침.
- 본 Class A 디지털 장치는 캐나다의 간섭 유발 장치 법규(Interference-Causing Equipment Regulations)의 요구사항을 모두 준수합니다. 전파 간섭을 유발하는 장치에 관한 규정.
- Cet appareil numérique de la class A respecte toutes les exigences du Reglement sur le materiel brouilleur du Canada.
- 프로젝터와의 간격에 상관 없이 절대로 어린이가 프로젝터 광선을 응시하지 못하도록 해야 합니다.
- 프로젝터 렌즈 정면에서 리모컨을 사용해서 프로젝터 작동을 시작할 때 유의해야 합니다.
- 빔 내부에 쌍안경이나 망원경과 같은 광학 보조 장치를 사용하지 않아야 합니다.

3D 시청 관련 안전 정보

성인이나 어린이가 3D 기능을 사용하기 전에 모든 경고 및 주의 권장사항을 준수하십시오.



경고

- 어린이와 청소년은 3D로 시청하는 것과 관련된 건강 문제에 더 많이 노출되며 영상을 볼 때 엄격한 감독을 받아야 합니다.

광과민성 발작 경고 및 기타 건강 위험

- 일부 시청자는 특정 프로젝터 영상 또는 비디오 게임에 들어 있는 특정한 깜박이는 이미지 또는 빛에 노출될 때 간질성 발작을 보일 수 있습니다. 간질 또는 발작 증상이 있거나 간질 또는 발작의 가족력이 있을 경우 3D 기능을 사용하기 전에 의사와 상담하십시오.
- 간질 또는 발작의 개인 병력 또는 가족력이 없는 사람들도 광과민성 간질성 발작을 일으킬 수 있는 비진단 상태를 갖고 있을 수 있습니다.
- 임신부, 노인, 중요 질병 보유자, 불면증 환자 또는 알코올 중독자는 이 장치의 3D 기능을 이용하지 않아야 합니다.
- 다음 증상 가운데 하나를 경험할 경우, 3D 영상 시청을 즉시 중지하고 의사와 상담하십시오:
(1) 좌우흔동, (2) 어지러움증, (3) 현기증, (4) 안구 경련 또는 근육 경련, (5) 정신 착란, (6) 메스꺼움, (7) 의식 상실, (8) 경기, (9) 경련 및/또는 (10) 방향감장애. 어린이와 청소년은 이러한 증상을 겪을 가능성이 성인보다 더 높습니다. 부모는 자녀를 관찰하고 이러한 증상들을 겪는지 물어봐야 합니다.
- 또한 3D 프로젝터를 시청하면 멀미, 지각 장애, 방향감장애, 안구 피로, 자세 불안정을 유발할 수 있습니다. 사용자는 자주 휴식을 취해 이러한 효과들이 발생할 가능성을 줄여야 합니다. 눈이 피로하거나 건조한 경우 또는 위의 증상들 가운데 어느 하나라도 나타날 경우 즉시 이 장치를 끄고 해당 증상들이 가라앉은 후 최소 30분 동안 이 장치를 재사용하지 마십시오.
- 장시간 동안 스크린에 너무 가까이 앉아 3D 프로젝터를 시청하면 시력이 손상될 수 있습니다. 이상적인 시청 거리는 스크린 높이의 최소 세 배입니다. 시청자의 눈과 스크린이 수평이 되게 하는 것이 좋습니다.
- 장시간 동안 3D 안경을 쓰고 3D 프로젝터를 시청하면 두통 또는 피로가 발생할 수 있습니다. 두통, 피로 또는 현기증을 느낄 경우 3D 프로젝터 시청을 중지하고 휴식을 취하십시오.
- 3D 안경을 3D 프로젝터 시청 이외의 목적으로 사용하지 마십시오.
- 다른 목적으로(일반 안경, 선글래스, 보안경 등의 목적으로) 3D 안경을 착용하면 상해를 입고 시력이 약해질 수 있습니다.
- 일부 시청자의 경우 3D 프로젝터를 시청하면 방향감을 상실할 수 있습니다. 따라서 3D 프로젝터를 개방형 계단통, 케이بل, 발코니 또는 전복되거나 부딪치거나 부딪쳐서 넘어지거나 파손되거나 넘어질 수 있는 다른 물체와 가까운 곳에 놓지 마십시오.

저작권

이 발행물은 모든 사진, 도해 및 소프트웨어를 포함해서 국제 저작권 법의 보호를 받으며 모든 권한이 보유됩니다. 이 설명서나 여기에 포함되어 있는 어떠한 자료도 저자의 서면 동의 없이 복제해서는 안됩니다.

© Copyright 2022

고지사항

이 문서에 들어있는 정보는 사전 통지 없이 변경될 수 있습니다. 제조업체는 이 문서의 내용과 관련해서 특히 상업성이나 특정 목적에의 적합성에 대한 묵시적 보증을 포함해서 어떠한 진술 또는 보증을 하지 않습니다. 제조업체는 이 발행물을 개정하거나 이 문서의 내용을 때때로 변경할 권한을 보유하며 제조업체에게는 이러한 개정 또는 변경 내용을 알릴 의무가 없습니다.

상표 인식

Kensington은 ACCO Brand Corporation의 미국 등록상표로서, 세계 전역에 걸친 그밖의 국가에서 출원 계류 중입니다.

HDMI, HDMI 로고 및 고선명 멀티미디어 인터페이스는 미국 및 기타 국가에 있는 HDMI Licensing LLC의 상표 또는 등록 상표입니다.

DLP®, DLP Link 및 DLP 로고는 Texas Instruments의 등록 상표이고 BrilliantColor™은 Texas Instruments의 상표입니다.

HDBaseT™ 및 HDBaseT Alliance 로고는 HDBaseT Alliance의 상표입니다.

이 설명서에서 언급된 그밖의 다른 제품 이름은 해당 소유자의 재산입니다.

FCC 고지사항

본 장치는 테스트 결과 FCC 규정의 파트 15에 따른 A 등급 디지털 장치의 제한을 준수하는 것으로 확인되었습니다. 이러한 제한 사항은 장치를 상용 환경에서 작동할 경우 유해한 간섭으로부터 적절히 보호하기 위해 제정된 것입니다. 본 장치는 무선 주파수 에너지를 생성, 사용하고 방출할 수 있으며, 지침에 따라 설치하고 사용하지 않을 경우 무선 통신에 유해한 간섭을 일으킬 수 있습니다.

가정에서 이 장치를 작동하면 유해한 간섭을 일으킬 수 있으며, 이 경우 사용자가 자신의 비용으로 간섭을 수정해야 합니다.

알림: 차폐 케이블

컴퓨터 장치에 연결할 때는 항상 차폐 케이블을 사용하여 연결하여 FCC 규정을 준수해야 합니다.

주의

제조업체가 명시적으로 승인하지 않은 변경이나 수정을 할 경우, 미국 연방통신위원회가 부여한 사용자의 이 프로젝터 사용 권리가 무효화될 수 있습니다.

작동 조건

이 장치는 FCC 규약 15부를 준수합니다. 다음 두 가지 조건에 따라 조작합니다:

1. 이 장치가 유해 간섭을 일으키지 않을 수 있는 경우.
2. 본 장치는 원치 않는 작동을 일으킬 수 있는 간섭을 포함하여 수신된 어떠한 간섭도 수용해야 합니다.

알림: 캐나다 사용자의 경우

본 클래스 A 디지털 장치는 캐나다 ICES-003을 준수합니다.

Remarque à l'intention des utilisateurs canadiens

Cet appareil numérique de la classe A est conforme à la norme NMB-003 du Canada.

EU 국가에 대한 적합성 선언

- EMC 지침 2014/30/EC (수정사항 포함)
- 저전압 지침 2014/35/EC
- RED 2014/53/EU(제품에 RF 기능이 있을 경우)

WEEE



폐기 처분 지침

폐기 시 본 전자 장치를 쓰레기통에 던지지 마십시오. 오염을 최소화하고 최대한 환경을 보호하려면 본 장치를 재활용하십시오.

주의: 이 장비에는 3핀 접지형 전원 플러그가 있습니다. 전원 플러그에서 접지 핀을 뽑지 마십시오. 이 플러그는 접지형 전원 콘센트에만 끼워야 합니다. 이것은 안전 기능입니다. 플러그를 콘센트에 끼울 수 없을 경우 전기 기술자에게 문의하십시오. 접지 핀의 용도를 무시하지 마십시오.



경고: 전원 플러그에서 접지 핀을 뽑지 마십시오. 이 장치에는 3구 접지형 전원 플러그가 장착되어 있습니다. 이 플러그를 반드시 접지형 전원 콘센트에 끼워야 합니다. 이것은 안전 기능입니다. 플러그를 전원 소켓에 끼울 수 없을 경우 전기 기술자에게 문의하십시오. 접지 핀의 용도를 무시하지 마십시오.



경고: 이 기기는 업무용 환경에서 사용할 목적으로 적합성평가를 받은 기기로서 가정용 환경에서 사용하는 경우 전파간섭의 우려가 있습니다.

개요

내용물

주의해서 포장을 푼 다음 아래 열거된 기본 액세서리 품목이 들어있는지 확인하십시오. 옵션 액세서리 중 일부 품목은 모델, 사양 및 구매한 지역에 따라 제공되지 않을 수도 있습니다. 구매한 대리점에 확인하십시오. 일부 액세서리의 경우 지역별로 차이가 날 수 있습니다.

보증 카드는 일부 특정 지역에만 제공됩니다. 자세한 내용은 제품을 구입한 대리점에 문의하십시오.

표준 부속품

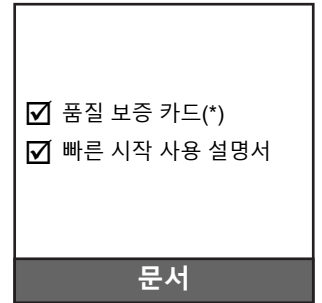
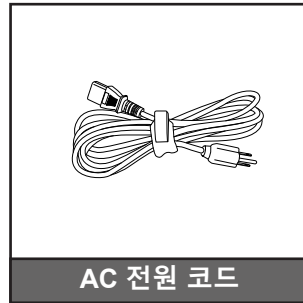
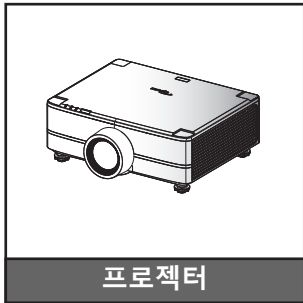

참고:

- 실제 리모컨은 지역에 따라 다를 수 있습니다.
- (*)유럽 보증 정보는 www.optoma.com을 참조하십시오.



OPAM 보증서의 QR 코드를 스캔하거나 다음 URL을 참조하십시오.
<https://www.optoma.com/us/support/warranty-and-return-policy/>



아시아 태평양 지역 QR 코드를 스캔하거나 다음 URL을 참조하십시오.
<https://www.optoma.com/support/download>

개요

제품 개요

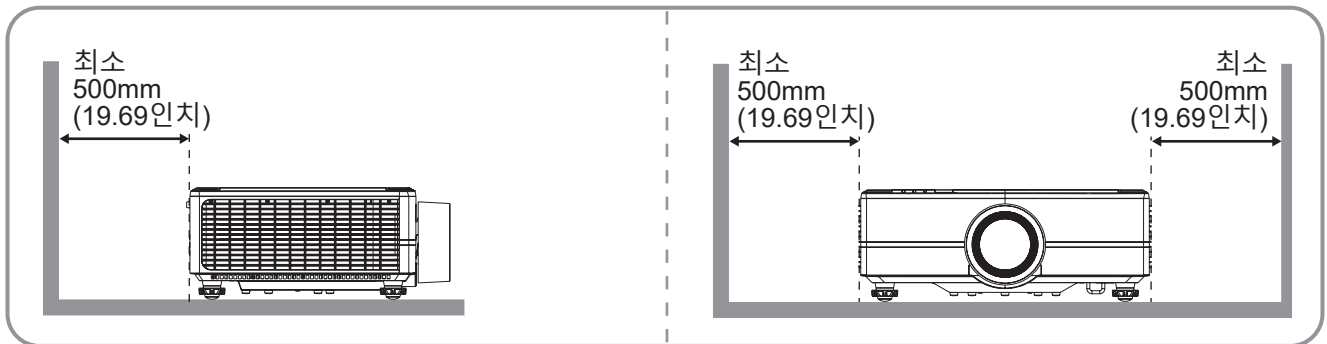
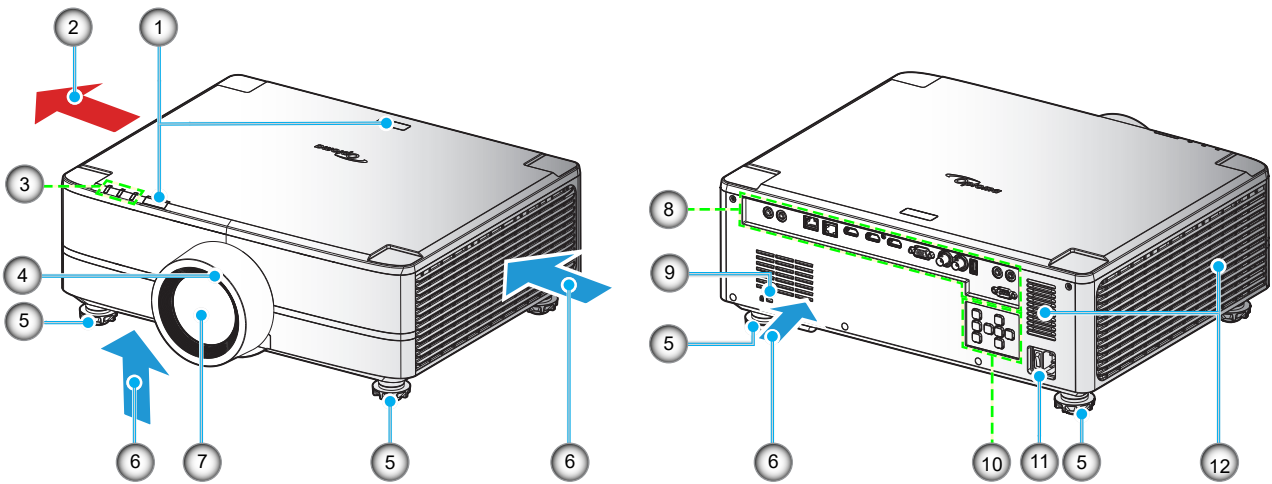

참고:

- 프로젝터의 흡배기 통풍구를 막지 마십시오.
- 밀폐된 공간에서 프로젝터를 작동할 때는 흡배기 통풍구 주변에 최소 500mm (19.69인치)의 간격을 두십시오.

번호	항목	번호	항목
1.	IR리시버	7.	투사 렌즈
2.	통기구(배기)	8.	입력/출력
3.	LED 표시기	9.	Kensington™ 잠금 포트
4.	데코레이션 링 (1.6x 렌즈/1.26x 렌즈 모델)	10.	제어판
5.	기울기 조절 다리	11.	전원 소켓/전원 스위치
6.	통기구(흡기)	12.	스피커

개요

연결

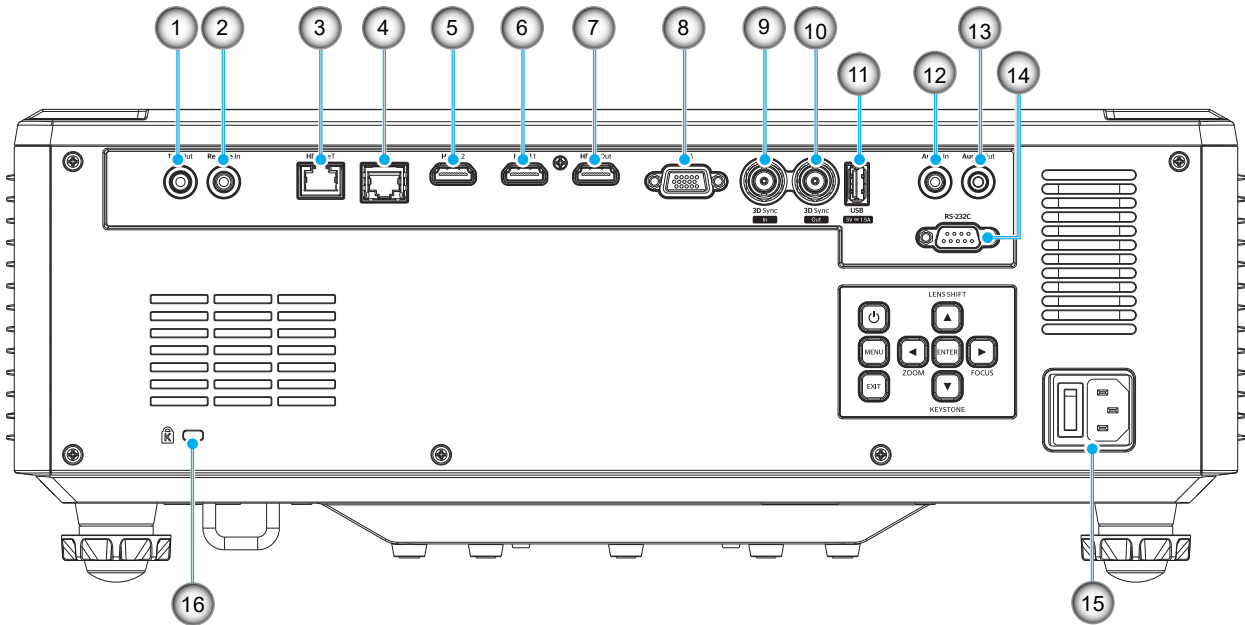

번호	항목	케이블	연결 예제 ¹
1.	12V 출력 커넥터	12V 트리거 케이블	전동 스크린, 커튼 등
2.	리모컨 입력 커넥터	유선 리모컨 케이블이나 IR 수신기 케이블(3.5 mm TRS 타입 ²)	RCU
3.	HDBaseT 커넥터	RJ-45 케이블	미디어 재생
4.	LAN 커넥터	RJ-45 케이블	현지 또는 회사 네트워크
5.	HDMI 2 커넥터	HDMI 케이블	컴퓨터, 게임, 콘솔, 미디어 재생
6.	HDMI 1 커넥터	HDMI 케이블	컴퓨터, 게임, 콘솔, 미디어 재생
7.	HDMI 출력 커넥터	HDMI 케이블	스크린
8.	VGA 커넥터	VGA 케이블	컴퓨터
9.	3D 동기화 입력 커넥터	3D 동기화 케이블	컴퓨터
10.	3D 동기화 출력 커넥터	3D 이미터 케이블	3D 이미터
11.	USB 커넥터(전원 5V ⁻⁻⁻ 1.5A 출력) ³	USB (A와 A 간) 연결 케이블	USB 플래시 드라이브
12.	오디오 입력 커넥터	오디오 입력 케이블	미디어 재생
13.	오디오 출력 커넥터	오디오 출력 케이블	스피커, 미디어 재생
14.	RS-232C 커넥터	RS232 케이블	컴퓨터
15.	전원 소켓/전원 스위치	전원 코드	프로젝터
16.	Kensington™ 잠금 포트	보호 케이블	프로젝터

참고:

1. 다음은 연결할 수 있는 옵션의 몇 가지 예일 뿐입니다. 포트에 사용할 수 있는 옵션은 더 많습니다.
2. 3.5mm TRS 타입.

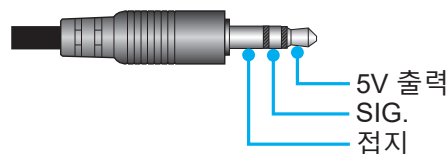

3. 휴대폰 충전용으로 권장되지 않음.

개요

키패드

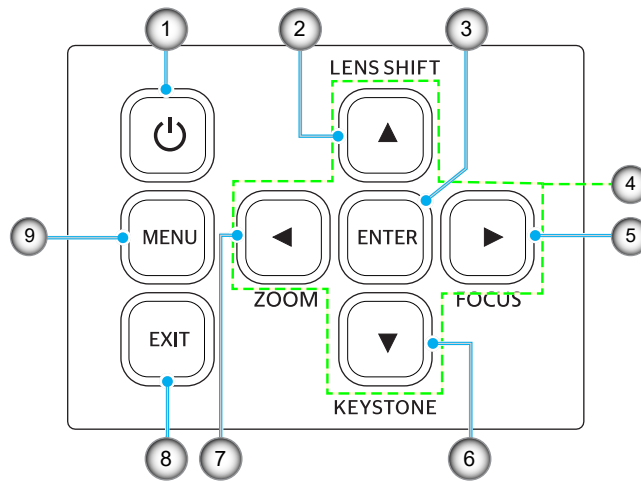

번호	버튼	기능
1.	전원 버튼	프로젝터를 켜거나 끌 수 있습니다.
2.	렌즈 이동	렌즈를 수직/수평 위치로 조정할 수 있습니다.
3.	입력	설정을 확인합니다.
4.	4 방향 선택 키	탐색 키입니다.
5.	초점	이미지 초점을 조정할 수 있습니다.
6.	키스톤 보정	키스톤 보정을 조정할 수 있습니다.
7.	줌	이미지 크기를 조정할 수 있습니다.
8.	끝내기	이전 수준으로 돌아가거나 메뉴 최상단에 있을 때 메뉴를 끝낼 수 있습니다.
9.	메뉴	메인 메뉴를 화면에 표시할 수 있습니다.

개요

리모컨

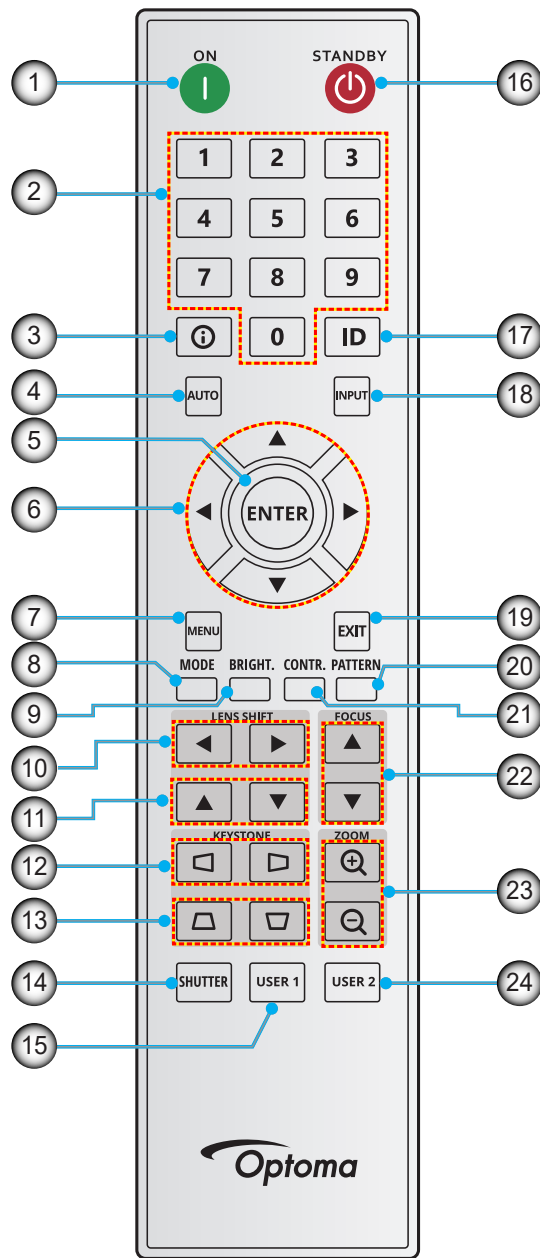

번호	버튼	기능
1.	전원 켜짐	프로젝터를 켤 수 있습니다.
2.	번호 키	입력 번호(0 ~ 9).
3.	정보	스크린 이미지에 대한 정보를 표시할 수 있습니다.
4.	자동	프로젝터가 입력 소스와 자동으로 동기화됩니다.
5.	입력	선택을 확인합니다.
6.	화살표 키	화살표 키를 사용해서 메뉴를 탐색하거나 적절한 설정을 선택할 수 있습니다.
7.	메뉴	메인 메뉴를 화면에 표시할 수 있습니다.
8.	모드	사전 설정된 디스플레이 모드를 선택하려는 경우에 누릅니다.
9.	밝기	이미지의 밝기를 설정할 수 있습니다.

개요

번호	버튼	기능
10.	수평 렌즈 이동	이미지 위치를 수평 방향으로 조정할 수 있습니다.
11.	수직 렌즈 이동	이미지 위치를 수직 방향으로 조정할 수 있습니다.
12.	수평 키스톤	키스톤 이미지를 수평 방향으로 조정할 수 있습니다.
13.	수직 키스톤	키스톤 이미지를 수직 방향으로 조정할 수 있습니다.
14.	셔터	일시적으로 화면을 켜거나 끌 수 있습니다(AV 소거).
15.	사용자 1	사용자 정의 기능을 지정하려는 경우에 누릅니다. 자세한 내용은 사용 설명서를 참조하십시오.
16.	대기	프로젝터를 끌 수 있습니다.
17.	ID	프로젝터 주소를 설정할 수 있습니다.
18.	입력	입력 소스를 수동으로 선택할 수 있습니다.
19.	끝내기	이전 메뉴로 돌아갈 수 있습니다.
20.	패턴	테스트 패턴을 표시할 수 있습니다.
21.	명암비	이미지의 명암비를 설정할 수 있습니다.
22.	초점	이미지 초점을 조정할 수 있습니다.
23.	줌	이미지 크기를 조정할 수 있습니다.
24.	사용자 2	사용자 정의 기능을 지정하려는 경우에 누릅니다. 자세한 내용은 사용 설명서를 참조하십시오.

참고: 일부 키들에는 이러한 기능들을 지원하지 않는 모델을 위한 기능이 없을 수 있습니다.

설정 및 설치

프로젝터에 소스 연결하기

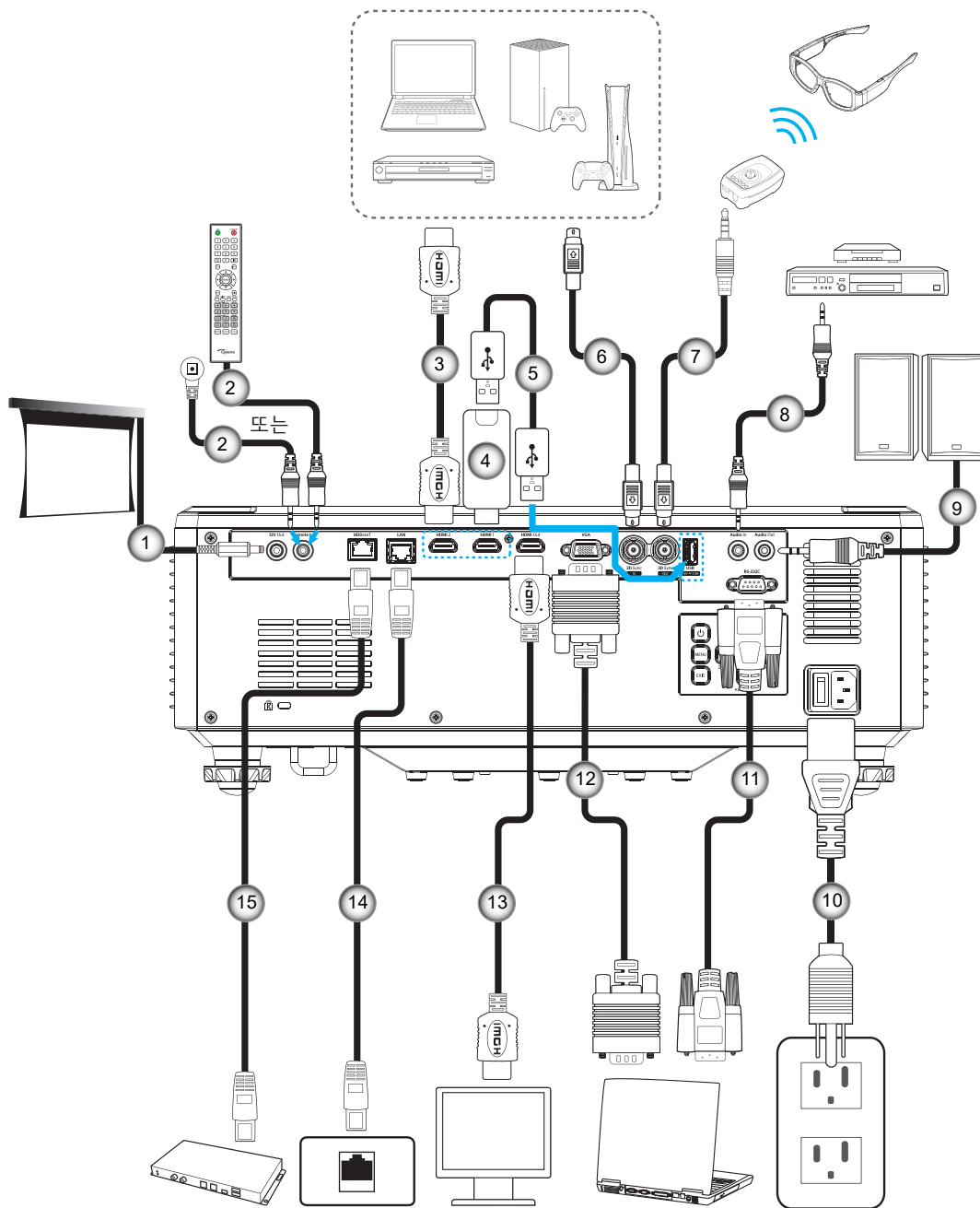

번호	항목
1.	12V DC 잭
2.	유선 리모컨 케이블이나 IR 수신기 케이블 (3.5mm TRS 타입)
3.	HDMI 케이블
4.	HDMI 동글
5.	USB (A와 A 간) 연결 케이블

번호	항목
6.	3D 동기화 케이블
7.	3D 이미터 케이블
8.	오디오 입력 케이블
9.	오디오 출력 케이블
10.	전원 코드

번호	항목
11.	RS232 케이블
12.	VGA 케이블
13.	HDMI 케이블
14.	RJ-45 케이블
15.	RJ-45 케이블

설정 및 설치

투사된 이미지 조정하기

프로젝터의 높낮이 조절하기

프로젝터는 이미지 높이를 조정하기 위한 높낮이 조절 다리를 갖추고 있습니다.

1. 프로젝터 아래쪽에서 수정할 조절 다리를 찾습니다.
2. 조절 링을 시계방향이나 시계 반대방향으로 돌리면 프로젝터의 높이를 높이거나 낮출 수 있습니다.

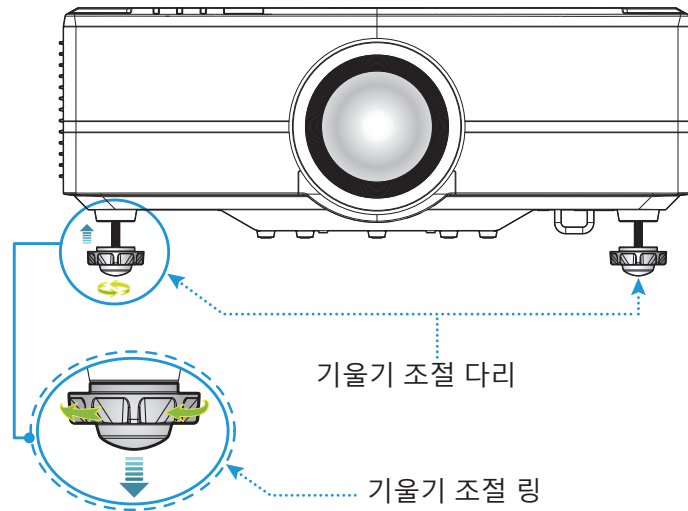

설정 및 설치

투사 이미지 이동 기능 조정하기

모터 구동식 이동 기능을 이용해서 투사 렌즈를 위, 아래, 왼쪽, 오른쪽으로 이동할 수 있습니다. 이 기능을 이용하면 화면 상에서 이미지의 위치를 지정하기 쉽습니다. 렌즈쉬프트는 일반적으로 아래 그림과 같이 이미지의 높이나 폭의 백분율로 표현됩니다.

렌즈 수직/수평 이동

렌즈가 맨 위로 이동했을 때:

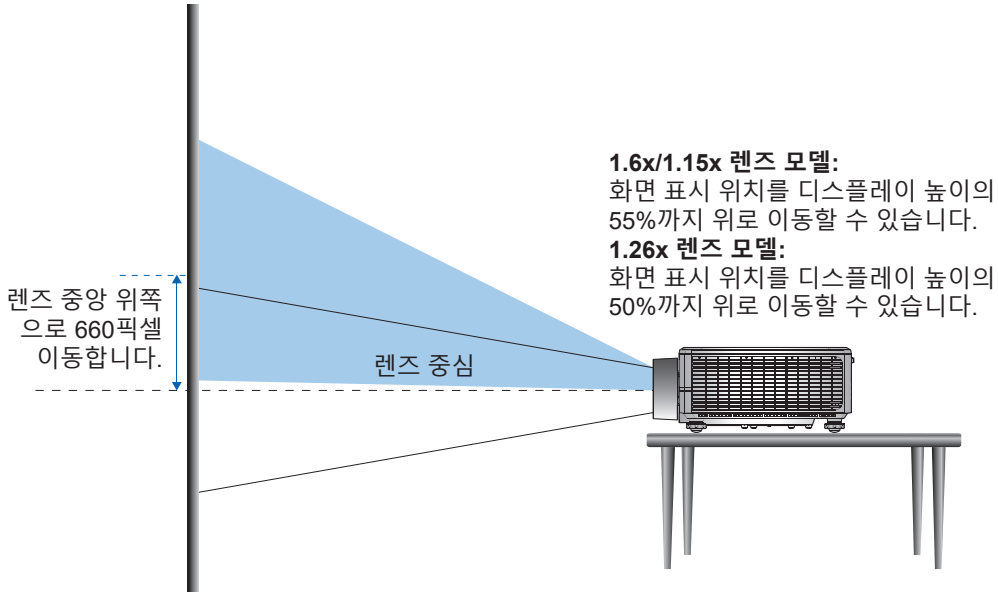

렌즈가 맨 아래로 이동했을 때:

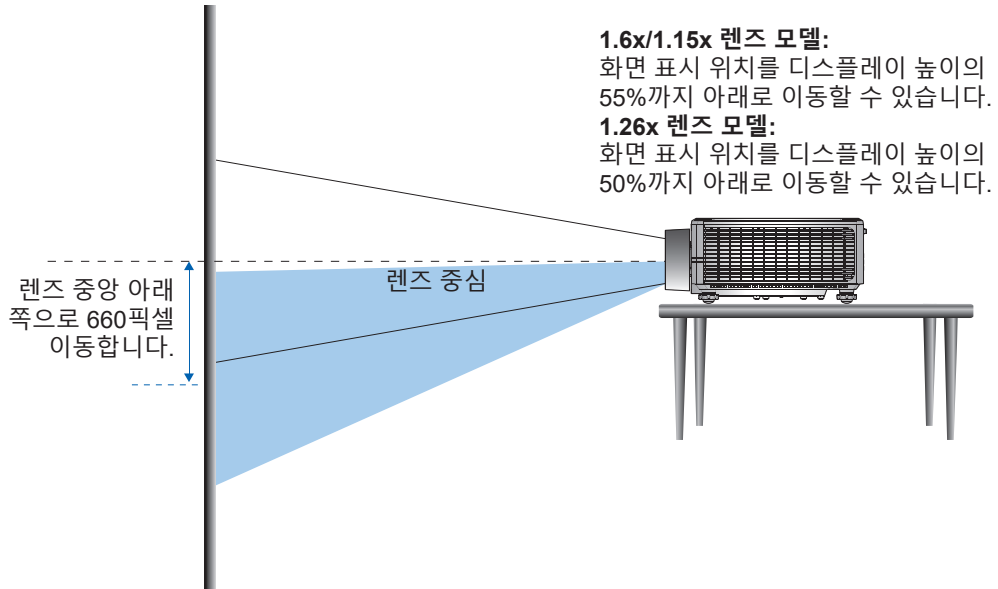

설정 및 설치

렌즈가 왼쪽 끝으로 이동했을 때:

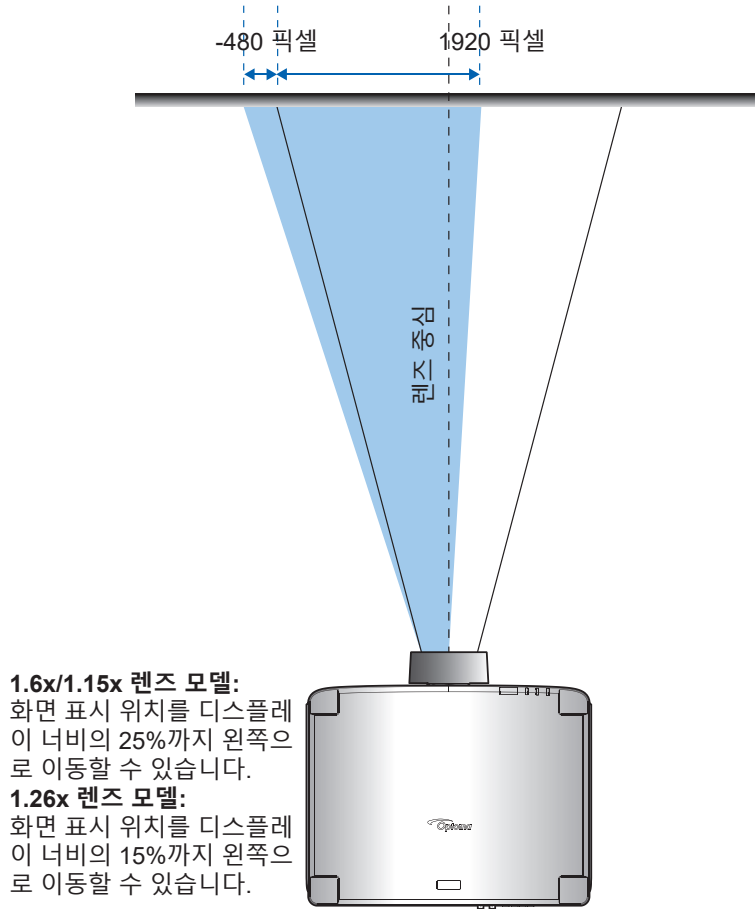

렌즈가 오른쪽 끝으로 이동했을 때:

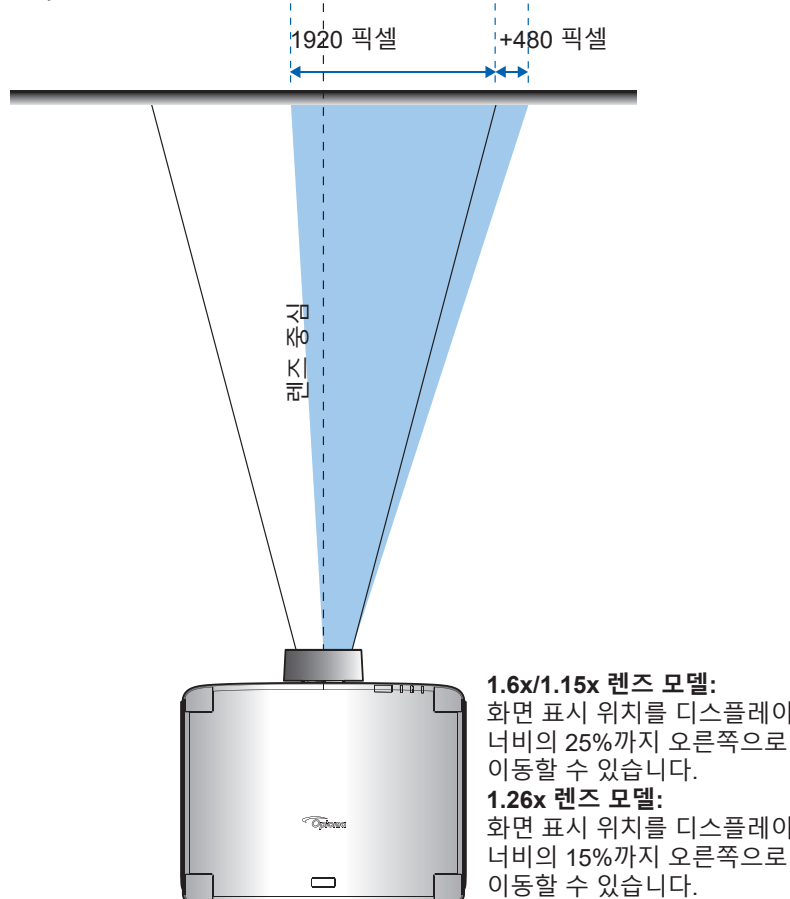

설정 및 설치

렌즈쉬프트 범위

1.6x/1.15x 렌즈 모델 렌즈 이동 범위

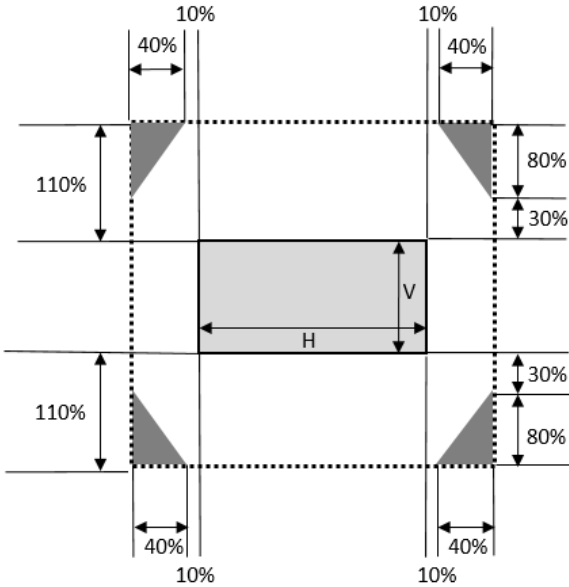

1.26x 렌즈 모델 렌즈 이동 범위

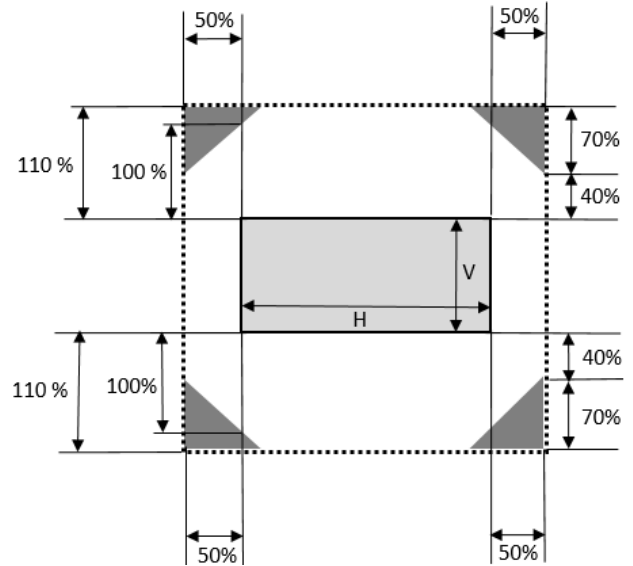

참고:

- ΔH : 렌즈가 중앙에 있을 때의 수평 방향 렌즈쉬프트 범위입니다.
- ΔV : 렌즈가 중앙에 있을 때의 수직 방향 렌즈쉬프트 범위입니다.
- $\Delta H0$: 렌즈가 중앙 상단이나 중앙 하단에 맞춰져 있을 때 비네팅을 제외한 수평 방향 렌즈쉬프트 범위입니다.
- $\Delta V0$: 렌즈가 중앙 오른쪽이나 중앙 왼쪽에 맞춰져 있을 때 비네팅을 제외한 수직 방향 렌즈쉬프트 범위입니다.
- V: 투영 이미지 높이.
- H: 투영 이미지 너비.
- \square 투영 이미지.
- \triangle 렌즈가 이동해 설명한 작동 범위를 벗어나면 화면 가장자리가 어두워지거나 이미지의 초점이 흐려질 수 있습니다.
- 이미지 너비의 1/2과 높이의 1/2을 기준으로 계산합니다.

설정 및 설치

프로젝터 확대/축소 및 초점 조절하기

리모컨이나 프로젝터 키패드를 이용해서 투사된 이미지를 확대/축소하거나 초점을 조정할 수 있습니다.

- 이미지의 초점을 조정하려면 이미지가 선명하고 또렷하게 보일 때까지 포커스pq 버튼을 누르십시오. **(A)**
- 이미지의 크기를 조정하려면 원하는 이미지 크기로 맞춰질 때까지 리모컨의 줌 **⊕ ⊖** 버튼이나 키패드의 **◀ ▶** 버튼을 누르십시오. **(B)**

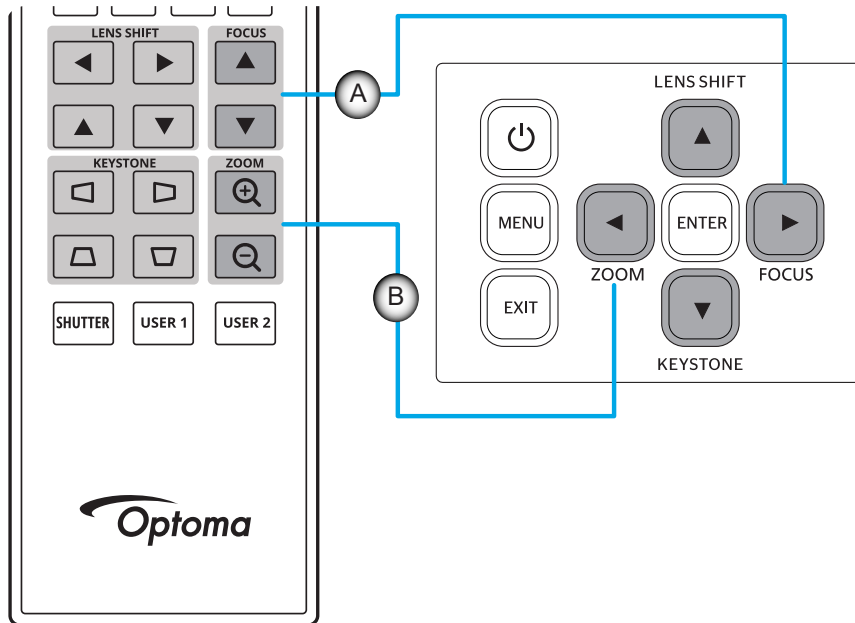

설정 및 설치

프로젝터 위치 조정하기

프로젝터 위치를 선택할 때는 스크린의 크기와 모양, 전원 콘센트의 위치, 프로젝터와 장비의 나머지 부분 사이의 거리를 고려하십시오.

다음과 같은 일반 지침을 따르십시오.

- 평평한 표면에 프로젝터를 스크린과 직각으로 놓습니다. 1.6x/1.15x/1.26x 렌즈 모델 프로젝터(및 표준 렌즈)는 프로젝터 스크린으로부터 50인치(1.6x: 1.33m/1.15x: 0.69m/1.26x: 0.81m) 이상 떨어져야 합니다.
- 프로젝터를 화면에서부터 원하는 거리에 놓습니다. 프로젝터의 렌즈에서 스크린까지의 거리, 줌 설정 및 비디오 형식에 따라 투사된 이미지의 크기가 결정됩니다.
- 렌즈 투사 비율:
1.6x 렌즈 모델: 1.25 ~ 2.0
1.15x 렌즈 모델: 0.65 ~ 0.75
1.26x 렌즈 모델: 0.75 ~ 0.95
360도 자유롭게 작동합니다.

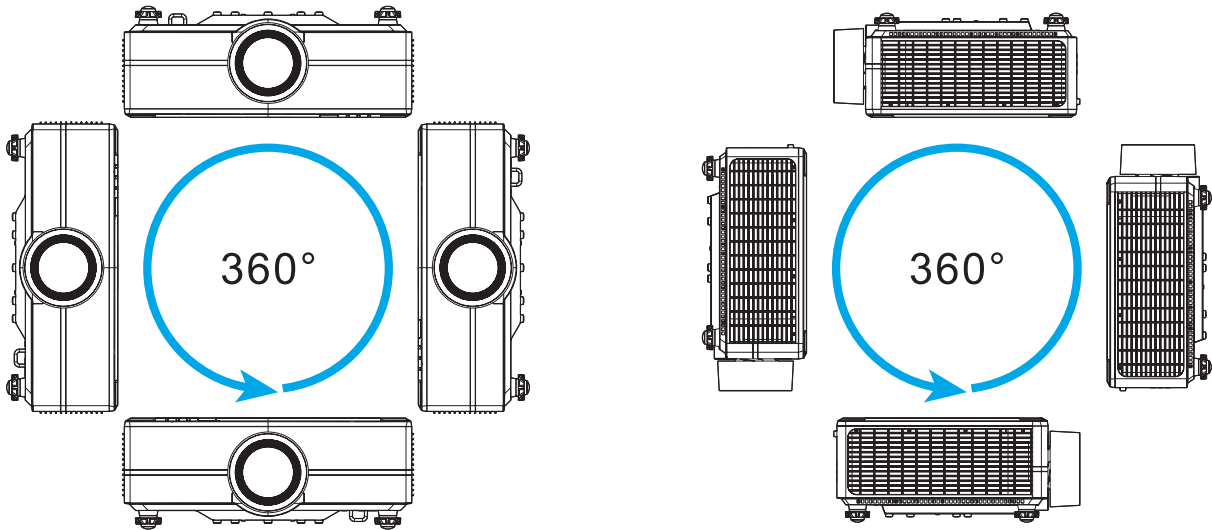

- 여러 대의 프로젝터를 설치할 때는 인접한 프로젝터 간에 1,000mm(39.4인치) 이상의 간격을 두십시오.
- 천장 장착식이나 벽 장착식 설치의 경우 천장 마운트와 프로젝터 하단 흡기구 사이에 15mm(0.6인치)의 간격을 두어야 합니다.

설정 및 설치

원격 설정

리모컨 배터리 설치하기/교체하기

두 개의 AAA 배터리가 리모컨에 제공됩니다.

1. 리모컨 뒷면에 있는 배터리 커버를 제거합니다.
2. 그림과 같이 AAA 배터리를 배터리함에 끼웁니다.
3. 리모컨에 커버를 도로 씩읍니다.

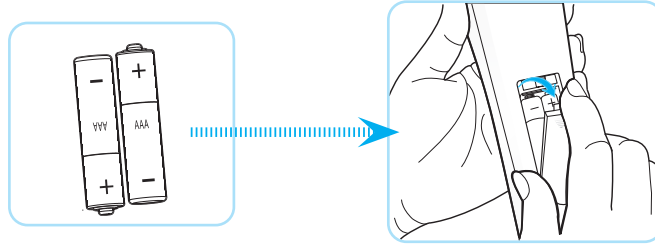

참고: 반드시 동일하거나 상응하는 유형의 배터리를 사용하십시오.

주의

배터리를 부적절하게 사용하면 화학물질 누출 또는 폭발이 발생할 수 있습니다. 반드시 아래의 지침을 따르십시오.

- 서로 다른 종류의 배터리를 함께 사용하지 마십시오. 배터리 종류마다 특성이 다릅니다.
- 사용한 배터리와 새 배터리를 함께 사용하지 마십시오. 사용한 배터리와 새 배터리를 함께 사용하면 새 배터리의 수명이 줄어들 수 있거나 사용한 배터리에서 화학물질이 누출될 수 있습니다.
- 배터리가 다 닳으면 곧바로 제거하십시오. 배터리에서 누출되는 화학물질이 피부와 접촉하면 발진이 발생할 수 있습니다. 화학물질 누출을 발견할 경우, 천으로 깨끗이 닦으십시오.
- 이 제품과 함께 제공되는 배터리의 기대 수명은 보관 조건으로 인해 짧아질 수 있습니다.
- 리모컨을 장기간 사용하지 않을 경우, 리모컨에서 배터리를 제거하십시오.
- 배터리를 폐기할 때, 관련 지역 또는 국가의 법률을 준수해야 합니다.

설정 및 설치

리모컨 유효 작동 범위

적외선(IR) 리모컨 센서는 프로젝터의 상단과 전면에 있습니다. 프로젝터의 IR 리모컨 센서와 리모컨이 직각을 이루도록 해서 리모컨을 30도 각도 이내에서 사용해야 정상적으로 작동됩니다. 리모컨과 센서 사이의 거리가 20m(65.6ft)를 넘지 않아야 하며, 센서를 0° 각도로 겨냥할 때는 30m(98.4ft)를 각각 넘지 않아야 합니다.

- 리모컨과 IR 센서 사이에 적외선 빔을 방해할 수 있는 장애물이 없는지 확인하십시오.
- 프로젝터/리모컨의 IR 방출기에 직사광선이나 형광 램프의 빛이 직접 비치지 않도록 하십시오.
- 리모컨을 형광 램프로부터 2m 이상 떨어진 곳에 두십시오. 그러지 않을 경우 리모컨이 오작동할 수 있습니다.
- 리모컨이 인버터형 형광 램프에 가까이 있을 경우 가끔 리모컨이 반응하지 않을 수 있습니다.
- 리모컨이 프로젝터에 아주 가까이 있을 경우 리모컨이 반응하지 않을 수 있습니다.
- 리모컨이 화면을 향하도록 할 때, 리모컨과 화면 간 거리가 5m 미만이어야 리모컨의 효과가 작용해서 IR 빔을 프로젝터로 도로 반사하게 됩니다. 그러나 화면에 따라 효과가 미치는 범위가 달라질 수도 있습니다.

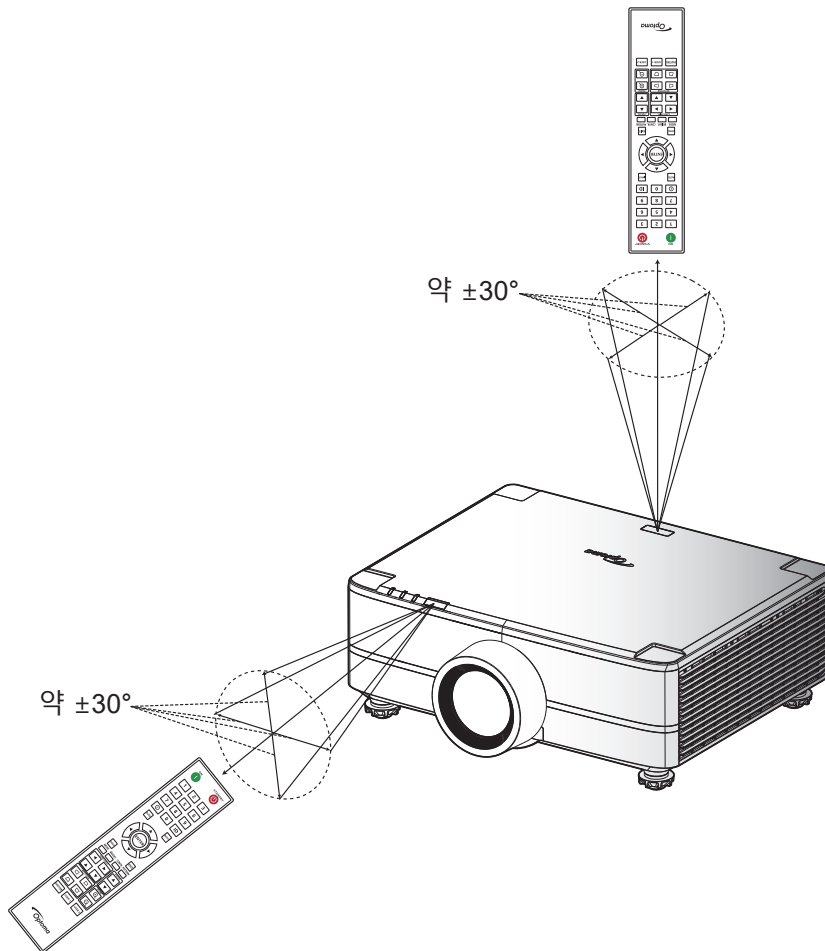

프로젝터 사용법

프로젝터 전원 켜기/끄기

전원 켜기

1. 전원 코드와 신호/소스 케이블을 단단히 연결합니다. 연결되면 전원 LED가 적색으로 켜집니다.
2. 전원 스위치를 "I"(켜짐) 위치로 맞춘 다음 프로젝터 키패드의 "⏻" 버튼에 빨간색 불이 켜질 때까지 기다립니다.

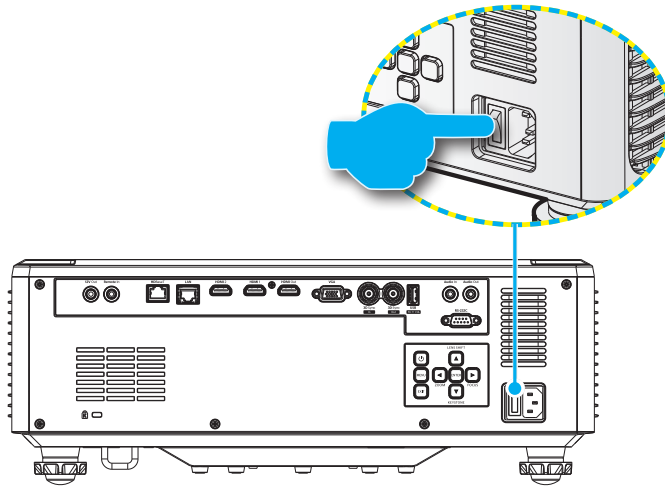

3. 프로젝터 키패드나 리모컨의 "⏻" 버튼을 눌러서 프로젝터의 전원을 켭니다.
시작할 때 전원 LED가 빨간색으로 깜박이고 정상 작동 중에는 전원 LED가 녹색으로 계속 켜져 있습니다.

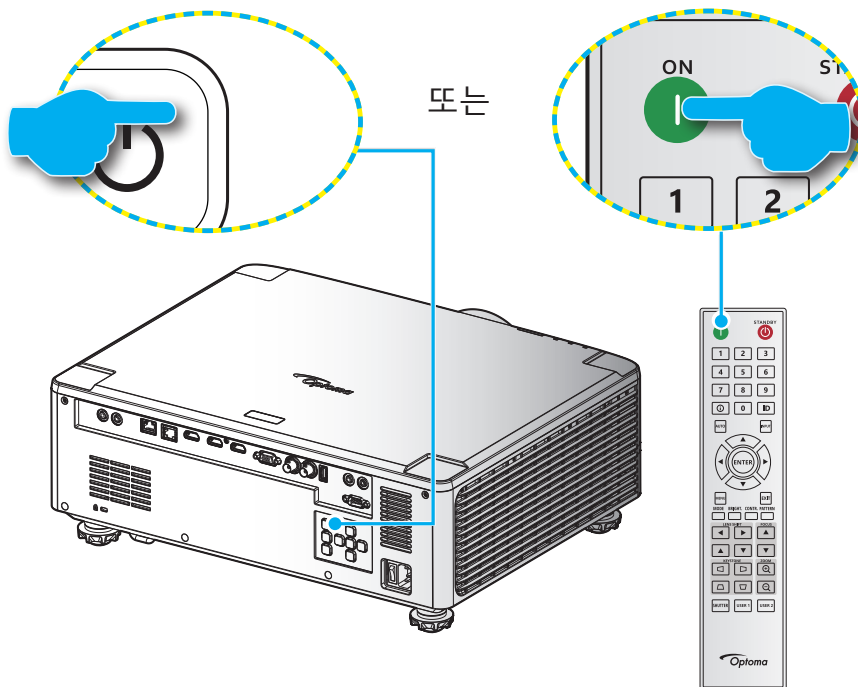

프로젝터 사용법

전원 꺼짐

1. 프로젝터 키패드의 "⓪" 버튼 또는 리모컨의 | 버튼을 눌러 프로젝터를 끕니다. 다음과 같은 메시지가 나타납니다.

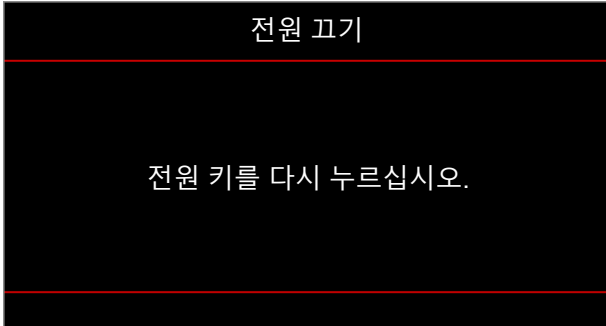

2. ⓪ 또는 | 버튼을 눌러 확인하거나, 그대로 두면 15초 후에 메시지가 사라집니다. ⓪ 또는 | 버튼을 한 번 더 누르면 프로젝터가 종료됩니다.
3. 냉각 사이클이 진행되는 동안에는 전원 LED가 녹색으로 깜박거립니다. 전원 LED에 빨간색 불이 켜지면 프로젝터가 대기 모드에 있다는 표시입니다. 프로젝터를 다시 켜려면 프로젝터의 냉각 주기가 끝나서 대기 모드로 들어갈 때까지 기다려야 합니다. 프로젝터가 대기 모드에 있을 때 프로젝터나 리모컨의 "⓪" 버튼을 다시 누르기만 하면 프로젝터가 켜집니다.
4. 전기 콘센트와 프로젝터에서 전원 코드를 분리합니다.

참고:

- 프로젝터를 끄자마자 다시 켜는 것은 바람직하지 않습니다.
- 기본으로 20분 동안 활동이 없으면 프로젝터가 자동으로 꺼집니다. "시스템 설정 → 전원 소비량"의 "자동 전원 끄기(분)" 메뉴에서 장치 유휴 시간의 길이를 수정할 수 있습니다. 대신 프로젝터를 대기 모드로 전환하려는 경우, "시스템 설정 → 전원 소비량 → 절전 타이머(분)"에서 자동 전원 꺼짐을 비활성화하고 절전 시간 간격을 설정하십시오.

프로젝터 사용법

메뉴 탐색 및 각종 기능

프로젝터에서는 이미지를 조정하고 다양한 설정을 변경할 수 있는 다국어 OSD (온 스크린 디스플레이)메뉴를 사용할 수 있습니다.

1. OSD 메뉴를 열려면 리모컨이나 프로젝터 키패드의 **메뉴** 키를 누르십시오.
2. 메인 메뉴나 하위 메뉴를 선택하려면 ▲▼ 버튼을 눌러서 해당 메뉴를 선택하십시오. 그런 다음 **입력** 버튼을 눌러서 하위 메뉴로 들어가십시오.
3. 이전 메뉴로 돌아가거나 OSD 메뉴 맨 위에 있을 때 메뉴를 종료하려면 **끝내기** 버튼을 누르십시오.
4. 기능 값을 조정하거나 옵션을 선택하기 위한 설정 방법.
 - 슬라이드 바의 값을 조정하려면 해당 기능을 선택한 후 ◀▶ 버튼을 눌러서 값을 변경하십시오.
 - 체크박스를 선택하거나 선택 해제하려면 해당 기능을 선택한 후 입력 버튼을 누르십시오.
 - 숫자나 기호를 입력하려면 입력하려는 숫자나 기호를 선택한 후 ▲▼ 버튼을 눌러서 해당 숫자나 기호를 선택하십시오. 리모컨이나 키패드의 숫자 키를 사용해도 됩니다.
 - 기능 옵션을 선택하려면 ▲▼◀▶ 버튼을 눌러서 해당 옵션을 선택하십시오. 입력 아이콘이 탐색 표시줄에 나타나면 선택한 옵션이 자동으로 적용됩니다. 입력 아이콘이 탐색 표시줄에 나타나면 입력을 눌러서 선택사항을 확인하십시오.

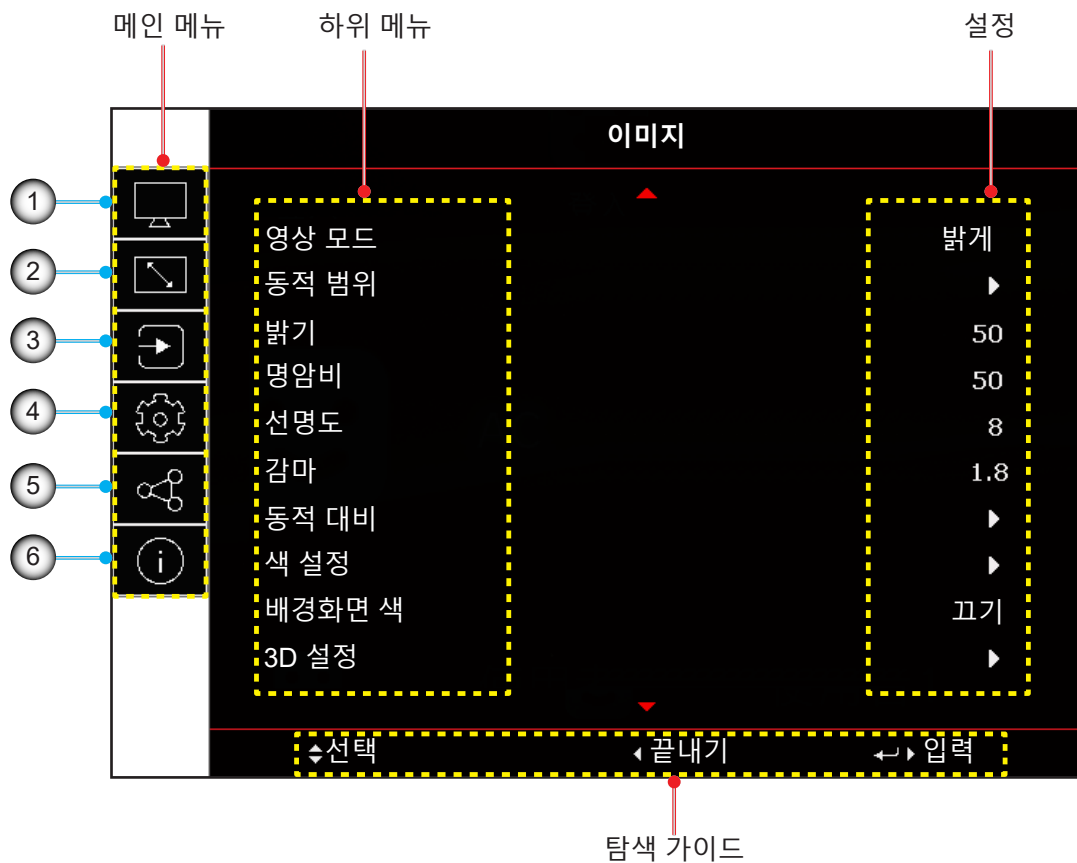

번호	항목	번호	항목
1.	이미지 메뉴	4.	장치 설정 메뉴
2.	디스플레이 메뉴	5.	통신 메뉴
3.	입력 설정 메뉴	6.	정보 메뉴

프로젝터 사용법

OSD 메뉴 트리

메인 메뉴	하위 메뉴 2	하위 메뉴 3	하위 메뉴 4	하위 메뉴 5	하위 메뉴 6	값	
이미지	영상 모드					프리젠테이션	
						밝게 [기본값]	
						영화	
						HDR	
						sRGB	
						DICOM SIM.	
						블렌딩	
						3D	
						2D 고속	
						사용자	
동적 범위	HDR					끄기	
						자동 [기본값]	
			HDR 영상 모드				밝게
						표준 [기본값]	
						영화	
				세부 정보			
밝기						0~100 [기본값: 50]	
명암비						0~100 [기본값: 50]	
선명도						1~15 [기본값: 10]	
감마						영화	
						그래픽	
						표준(2.2)	
						생생하게	
						3D	
						칠판	
						DICOM SIM.	
						1.8	
						2.0	
						2.4	
					2.6		
동적 대비	다이내믹 블랙					끄기 [기본값]	
						켜기	
		속도					1~15 [기본값: 1]
		강도					0~3 [기본값: 2]
		수준					50%~100% [기본값: 100%]
		익스트림 검정					끄기 [기본값]
							켜기
AV Mute Timer						0s~10s [기본값: 0s]	
Black Signal Level						0~5 [기본값: 0]	

프로젝터 사용법

메인 메뉴	하위 메뉴 2	하위 메뉴 3	하위 메뉴 4	하위 메뉴 5	하위 메뉴 6	값		
이미지	색 설정	컬러				0~100 [기본값: 60]		
			색				0~100 [기본값: 50]	
			색온도				따뜻한 표준 [기본값] 차가운	
		컬러 휠 속도					2X 3X [기본값]	
			화이트밸런스	R 개인				0~100 [기본값: 50]
		G 개인					0~100 [기본값: 50]	
		B 개인					0~100 [기본값: 50]	
		R 오프셋					0~100 [기본값: 50]	
		G 오프셋					0~100 [기본값: 50]	
		B 오프셋					0~100 [기본값: 50]	
		White Enhancement					0~10 [기본값: 10]	
		색공간						자동 [기본값] RGB(0~255) RGB(16~235) REC709 REC601
			색 일치	자동 테스트 패턴				끄기 켜기 [기본값]
					빨간색	색상		
				채도				0~254 [기본값: 127]
				Luminance				0~254 [기본값: 127]
		녹색		색상			0~254 [기본값: 127]	
				채도			0~254 [기본값: 127]	
				Luminance			0~254 [기본값: 127]	
		파란색		색상			0~254 [기본값: 127]	
				채도			0~254 [기본값: 127]	
				Luminance			0~254 [기본값: 127]	
		시안색		색상			0~254 [기본값: 127]	
				채도			0~254 [기본값: 127]	
				Luminance			0~254 [기본값: 127]	
		마젠타색		색상			0~254 [기본값: 127]	
				채도			0~254 [기본값: 127]	
				Luminance			0~254 [기본값: 127]	
		노란색		색상			0~254 [기본값: 127]	
			채도			0~254 [기본값: 127]		
			Luminance			0~254 [기본값: 127]		
		하얀색	빨간색			0~254 [기본값: 127]		
			녹색			0~254 [기본값: 127]		
			파란색			0~254 [기본값: 127]		
		초기화					예 취소 [기본값]	

프로젝터 사용법

메인 메뉴	하위 메뉴 2	하위 메뉴 3	하위 메뉴 4	하위 메뉴 5	하위 메뉴 6	값
이미지	배경화면 색					끄기 [기본값]
						칠판
						연한 노랑
						연두색
						연한 파란색
						분홍색
						Gray
						끄기
						Active 3D [기본값]
						자동 [기본값]
3D 설정	3D 모드	3D 형식				프레임 패킹
						좌우 분할
						상하 분할
						순차적 프레임
						DLP 링크
						3D 싱크 [기본값]
						3D [기본값]
						L
						R
						3D 동기화 출력
				다음 프로젝터로 이동		
			3D 전환	끄기 [기본값]		
				켜기		
			프레임 지연	1~200 [기본값: 1]		
			초기화	예		
				취소 [기본값]		
사용자에게 저장					예	
					취소 [기본값]	
사용자에게 적용					사용자-프리젠테이션	
					사용자-밝게 [기본값]	
					사용자-영화	
					사용자-HDR	
					사용자-sRGB	
					사용자-DICOM SIM.	
					사용자-블렌딩	
					사용자-3D	
					사용자-2D 고속	
	초기화					예
					취소 [기본값]	

프로젝터 사용법

메인 메뉴	하위 메뉴 2	하위 메뉴 3	하위 메뉴 4	하위 메뉴 5	하위 메뉴 6	값			
디스플레이	중형비					자동 [기본값]			
						4:3			
						16:9			
						16:10			
						LBX			
						원래			
		디지털 줌	비례					끄기 [기본값]	
								켜기	
				수평				50%~400% [기본값: 100]	
				수직				50%~400% [기본값: 100]	
Horizontal Shift						0~100 [기본값: 50]			
Vertical Shift						0~100 [기본값: 50]			
초기화						예			
						취소 [기본값]			
이미지 이동	수평 위치	수직 위치	초기화			0~100 [기본값: 50]			
						0~100 [기본값: 50]			
						예			
						취소 [기본값]			
						취소 [기본값]			
기하학적 보정	워프 제어					기본 [기본값]			
						고급 설정			
						AP			
	기본 워프	키스톤	4모서리	핀쿠션	수평		0~40 [기본값: 20]		
					수직		0~40 [기본값: 20]		
					수평		0~100 [기본값: 50]		
					수직		0~100 [기본값: 50]		
		좌측 상단		우측 상단					
				좌측 하단					
				우측 하단					
	고급 워프	격자 색상					녹색 [기본값]		
							마젠타색		
							빨간색		
							시안색		
		격자 배경						검은색 [기본값]	
								투명	
Warp Setting			격자점					2x2 [기본값]	
								3x3	
								5x5	
						9x9			
						17x17			
블렌드 설정	블렌드 폭	격자수 오버랩	감마	워프 이너		끄기 [기본값]			
						켜기			
				워프 선명도		0~9 [기본값: 9]			
						[기본값: 0]			
						4[기본값]/6/8/10/12			
						1.8 /1.9 /2.0 /2.1 / 2.2[기본값]/2.3 /2.4			

프로젝터 사용법

메인 메뉴	하위 메뉴 2	하위 메뉴 3	하위 메뉴 4	하위 메뉴 5	하위 메뉴 6	값
디스플레이	기하학적 보정	고급 워프	검은색 단계	영역		하단 [기본값]
				사용		상단
				영역 편집		끄기 [기본값]
				포인트 추가		켜기
				포인트 제거		
				밝기	밝기	
					빨간색	0~255 [기본값: 20]
					녹색	0~255 [기본값: 20]
					파란색	0~255 [기본값: 20]
					끝내기	
				빨간색		0~255 [기본값: 20]
				녹색		0~255 [기본값: 20]
				파란색		0~255 [기본값: 20]
				초기화	하단	예
						취소 [기본값]
					상단	예
						취소 [기본값]
					전부	예
						취소 [기본값]
	메모리	메모리 저장				메모리 1 [기본값] ~메모리 5
		메모리 적용				메모리 1 [기본값] ~메모리 5
		메모리 삭제				예
						취소 [기본값]
	초기화					예
						취소 [기본값]
	에지 마스크					0~10 [기본값: 0]
	화면 고정					고정 해제 [기본값]
						정지
	테스트 패턴					끄기 [기본값]
						녹색 그리드
						자홍색 그리드
						흰색 눈금
						하얀색
						검은색
						빨간색
						녹색
						파란색
						노란색
						마젠타색
						시안색
						ANSI 대비 4x4
						컬러바
						전체 화면

프로젝터 사용법

메인 메뉴	하위 메뉴 2	하위 메뉴 3	하위 메뉴 4	하위 메뉴 5	하위 메뉴 6	값	
디스플레이	PIP/PBP	스크린				끄기 [기본값]	
						PIP	
							PBP
		메인 소스					VGA
							HDMI1
							HDMI2
							HDBaseT
		하위 소스					VGA
							HDMI1
							HDMI2
							HDBaseT
		스왑					스왑
		크기					작게 [기본값]
							중간
							크게
		위치					PBP, 주 왼쪽 [기본값]
							PBP, 주 상단
							PBP, 주 오른쪽
							PBP, 주 하단
							PIP, 하단 오른쪽 [기본값]
						PIP, 하단 왼쪽	
						PIP, 상단 왼쪽	
						PIP, 상단 오른쪽	
	초기화					예	
						취소 [기본값]	
입력	자동 소스					끄기	
						켜기 [기본값]	
	고속 재싱크						끄기
							켜기 [기본값]
	Active Inputs						VGA[기본값]
							HDMI1
							HDMI2
							HDBaseT
	지연 조정						일반 [기본값]
							2D 울트라
	VGA	위상					0 ~ 100 [기본값: 50]
		해상도					[읽기 전용]
	HDMI	출력					HDMI 1 [기본값]
							HDMI 2
		HDMI 1 EDID					1.4
							2.0 [기본값]
		HDMI 2 EDID					1.4
						2.0 [기본값]	
초기화						예	
						취소 [기본값]	

프로젝터 사용법

메인 메뉴	하위 메뉴 2	하위 메뉴 3	하위 메뉴 4	하위 메뉴 5	하위 메뉴 6	값	
장치 설정	언어					English [기본값]	
						Deutsch	
						Français	
						Italiano	
						Español	
						Português	
						Polski	
						Nederlands	
						Norsk	
						繁體中文	
						簡體中文	
						日本語	
						한국어	
						Русский	
				Magyar			
				ไทย			
투사	천장					자동 [기본값]	
						켜기	
						끄기	
						끄기 [기본값]	
	리어					켜기	
렌즈 설정	초점					[조정할 포커스]	
						[조정할 줌]	
						[조정할 패턴]	
		렌즈 시프트 메모리	메모리 저장				메모리 1~메모리 5
			메모리 적용				메모리 1~메모리 5
			메모리 삭제				예
							취소 [기본값]
		렌즈 보정					예
							취소 [기본값]
		렌즈 잠금					잠금
					잠금 해제 [기본값]		
	초기화					예	
						취소 [기본값]	
일정	날짜 및 시간					읽기 전용	
						끄기 [기본값]	
						켜기	
	오늘 보기					월요일 / 화요일 / 수요일 / 목요일 / 금요일 / 토요일 / 일요일 [읽기 전용]	

프로젝터 사용법

메인 메뉴	하위 메뉴 2	하위 메뉴 3	하위 메뉴 4	하위 메뉴 5	하위 메뉴 6	값					
장치 설정	일정	월요일 / 화요일 / 수요일 / 목요일 / 금요일 / 토요일 / 일요일	일정 활성화 이벤트 01-08 이벤트 09-16	시간		끄기 [기본값]					
				기능		켜기					
				이벤트	00:00 ~ 23:59						
				(기능 = 전원 설정)		끄기 [기본값] / 전원 설정 / Input Source / 광원 모드 / 셔터					
				(기능 = Input Source)		끄기 [기능 = 끄기]					
				(기능 = 광원 모드)		전원 켜짐 [기능 = 전원 설정] / 예코 / 활성화 / 커뮤니케이션					
				(기능 = 셔터)		VGA [기능 = Input Source] / HDMI1 / HDMI2 / HDBaseT					
				초기화		일반 모드 [기능 = 광원 모드] / 절전 모드 / 사용자 지정 밝기					
						셔터 켜기 [기능 = 셔터] / 셔터 끄기					
						예					
						취소 [기본값]					
					~로 이벤트 복사	월요일 / 화요일 / 수요일 / 목요일 / 금요일 / 토요일 / 일요일					
					요일 초기화	예					
					일정 초기화	취소 [기본값]					
				날짜 및 시간	클릭 모드					예	
										취소 [기본값]	
										NTP 서버 사용 [기본값]	
										수동	
										날짜	2000 ~ 2037 (년) [기본값: 2020]
											01 ~ 12 (월) [기본값: 1]
	01 ~ 31 (일) [기본값: 1]										
시간	00 ~ 23 (시) [기본값: 0]										
	00 ~ 59 (분) [기본값: 0]										
일광 절약 시간제	끄기 [기본값]										
	켜기										
NTP 서버	time.google.com [기본값]										
	asia.pool.ntp.org										
	europa.pool.ntp.org										
	north-america.pool.ntp. org										
표준시간대	[기본값: UTC+00:00]										
간격 업데이트	매시간 [기본값]										
	매일										
적용	예										
	취소 [기본값]										

프로젝터 사용법

메인 메뉴	하위 메뉴 2	하위 메뉴 3	하위 메뉴 4	하위 메뉴 5	하위 메뉴 6	값		
장치 설정	전원 설정	전원 모드(대기)				예코		
						활성		
						커뮤니케이션 [기본값]		
			신호 전원 켜기					끄기 [기본값]
								켜기
			자동 전원 꺼짐					0 ~ 180m [기본값: 0m]
			절전 타이머					0 ~ 16h[기본값: 0h]
			12V 트리거					끄기 [기본값]
								켜기
			초기화					예
								취소 [기본값]
								일반 [기본값]
		광원 설정	광원 모드					절전 모드
						Custom Power		
사용자 지정 밝기	밝기 레벨						30%~100%[기본값: 100%]	
	대비 밝기						끄기 [기본값]	
							켜기	
셔터	페이드인					0.5 ~ 5s[기본값: 0.5s]		
						0.5 ~ 5s[기본값: 0.5s]		
		시작				셔터 끄기 [기본값]		
						셔터 켜기		
오디오	음소거					끄기 [기본값]		
						켜기		
	볼륨					0 ~ 10 [기본값: 5]		
보안	보안					끄기 [기본값]		
						켜기		
		보안 타이머	월				0 ~ 35 [기본값: 0]	
			일				0 ~ 29 [기본값: 0]	
			시				0 ~ 23 [기본값: 0]	
	비밀번호 변경							
온 스크린 디스플레이	메뉴 위치					좌측 상단		
						우측 상단		
						중앙 [기본값]		
						좌측 하단		
						우측 하단		
		메뉴 투명도					0 ~ 9 [기본값: 0]	
		메뉴 타이머						끄기
								5초
								10초
								15초 [기본값]
								30s
								60초
		정보 숨기기						끄기 [기본값]
						켜기		
배경							파란색	
						검은색		
						하얀색		
						로고 [기본값]		

프로젝터 사용법

메인 메뉴	하위 메뉴 2	하위 메뉴 3	하위 메뉴 4	하위 메뉴 5	하위 메뉴 6	값	
장치 설정	로고 설정	로고 변경				기본값 [기본값]	
						중립	
					User Logo		
					캡처된 로고		
		로고 캡처				예	
						취소 [기본값]	
		로고 삭제	캡처된 로고				예
							취소 [기본값]
					User Logo		
					예		
					취소 [기본값]		
		높은 고도				끄기 [기본값]	
						켜기	
		사용자 데이터	모든 설정 저장				메모리 1 [기본값] ~ 메모리 5
							메모리 1 [기본값] ~ 메모리 5
		시스템 업데이트	자동				끄기 [기본값]
							켜기
			자동 다운로드				끄기
							켜기 [기본값]
		Update				취소 [기본값]	
			예				
초기화	OSD 재설정				예		
					취소 [기본값]		
	기본값으로 초기화				예		
					취소 [기본값]		
	선택적 초기화	이미지				예	
						취소 [기본값]	
		디스플레이				예	
						취소 [기본값]	
		입력				예	
						취소 [기본값]	
커뮤니케이션				예			
				취소 [기본값]			
설정				예			
				취소 [기본값]			
커뮤니케이션	프로젝터 ID				0 ~ 99 [기본값: 0]		
					0 ~ 99 [기본값: 0]		
	원격 설정	원격 코드				끄기 [기본값]	
						1 ~ 9	
	IR기능	전면				끄기	
						켜기 [기본값]	
상단					끄기		
					켜기 [기본값]		
HDBaseT				끄기 [기본값]			
				켜기			

프로젝터 사용법

메인 메뉴	하위 메뉴 2	하위 메뉴 3	하위 메뉴 4	하위 메뉴 5	하위 메뉴 6	값	
커뮤니케이션	원격 설정	사용자 1				화면 고정 [기본값]	
						빈 화면	
						PIP/PBP	
						종횡비	
						정보 숨기기	
						네트워크 설정	
						프로젝터 ID	
						색 일치	
						선택적 초기화	
						빠른 전환 모드	
					오디오 음소거		
					오디오 볼륨		
			사용자 2				화면 고정
						빈 화면	
						PIP/PBP [기본값]	
						종횡비	
						정보 숨기기	
						네트워크 설정	
						프로젝터 ID	
						색 일치	
				선택적 초기화			
				빠른 전환 모드			
			오디오 음소거				
			오디오 볼륨				
네트워크 설정	LAN 인터페이스	LAN 인터페이스				RJ-45 [기본값]	
						HDBaseT	
		MAC 주소				[읽기 전용]	
		네트워크 상태				[읽기 전용] 연결됨	
						[읽기 전용] 연결 해제됨	
		DHCP				끄기 [기본값]	
						켜기	
		IP주소				[기본값: 192.168.0.100]	
		서브넷 마스크				[기본값: 255.255.255.0]	
		게이트웨이				[기본값: 192.168.0.51]	
		DNS				[기본값: 0.0.0.0]	
		적용				예	
						취소 [기본값]	
						예	
이메일 알림	이메일 알림	Email					
		Email 1				[읽기 전용]	
		Email 2				[읽기 전용]	
		이벤트					
		Fan Error				끄기 [기본값]	
						Email	
		전원 켜기/끄기				끄기 [기본값]	
				Email			

프로젝터 사용법

메인 메뉴	하위 메뉴 2	하위 메뉴 3	하위 메뉴 4	하위 메뉴 5	하위 메뉴 6	값	
커뮤니케이션	이메일 알림	Video Loss				끄기 [기본값] Email	
		Laser				끄기 [기본값] Email	
		초기화				예 취소 [기본값]	
제어		크레스턴				끄기 켜기 [기본값]	
		IP주소				[기본값: 192.168.0.2]	
		IP ID				2 ~ 255 [기본값: 5]	
		포트				0 ~ 65535 [기본값: 41794]	
		Crestron 설정 적용				예 취소 [기본값]	
		PJ 링크				끄기 켜기 [기본값]	
		Authentication				끄기 [기본값] 켜기	
		비밀번호				[읽기 전용]	
		서비스				[기본값: 192.168.0.3]	
		PJ 링크 설정 적용				예 취소 [기본값]	
		엑스트론				끄기 켜기 [기본값]	
		AMX				끄기 켜기 [기본값]	
		텔넷				끄기 켜기 [기본값]	
		HTTP				끄기 켜기 [기본값]	
				초기화			예 취소 [기본값]
		전송 속도		직렬 포트 In			
						2400	
						4800	
						9600	
						19200	
						38400	
						57600	
						115200 [기본값]	
		초기화			예 취소 [기본값]		

프로젝터 사용법

메인 메뉴	하위 메뉴 2	하위 메뉴 3	하위 메뉴 4	하위 메뉴 5	하위 메뉴 6	값		
정보	장치	모델명						
		시리얼 번호						
		투사 시간						
시스템 상태	시스템 상태	대기 모드						
		광원 모드						
		광원 사용 시간						
		Total Hours						
		일반						
		절전 모드						
		Custom Power						
		주변 온도						
		온도						
		커뮤니케이션	커뮤니케이션	프로젝터 ID				
				원격 코드				
네트워크								
LAN 인터페이스								
MAC 주소								
네트워크 상태								
DHCP								
IP주소								
서브넷 마스크								
게이트웨이								
DNS								
제어								
크레스턴								
엑스트론								
PJ 링크								
AMX								
텔넷								
HTTP								
신호	신호			입력 신호				
				해상도				
		단일 형식						
		픽셀 클럭						
		수평 재생						
		수직 재생						
		색공간						
		영상 모드						
		2차 신호						
		해상도						
		단일 형식						
		픽셀 클럭						
		수평 재생						
		수직 재생						
		색공간						

프로젝터 사용법

메인 메뉴	하위 메뉴 2	하위 메뉴 3	하위 메뉴 4	하위 메뉴 5	하위 메뉴 6	값
정보	펌웨어 버전	주 버전				
		I-SCALER 버전				
		F-MCU 버전				
		M-MCU 버전				
		A-MCU 버전				
		LAN 버전				
		포맷터 버전				
		HDBaseT 버전				
		카메라 버전				

프로젝터 사용법

이미지 메뉴

이미지 설정 구성 방법을 익힐 수 있습니다.

하위 메뉴

- 영상 모드
- 동적 범위
- 밝기
- 명암비
- 선명도
- 감마
- 동적 대비
- 색 설정
- 배경화면 색
- 3D 설정

영상 모드

다양한 이미지 종류에 최적화된 여러 공장 사전 설정이 있습니다.

프리젠테이션

이 모드는 PC와 연결하여 사람들 앞에서 표시하는 데 적합합니다.

밝게

PC 입력의 최대 밝기.

영화

영화를 시청하기에 가장 적합한 색을 제공합니다.

HDR

REC.2020 색 영역을 사용하여 가장 깊은 검은색, 가장 밝은 흰색, 영화급의 생생한 색을 살리기 위해 높은 동적 범위(HDR) 콘텐츠를 디코드하고 표시합니다. HDR이 자동으로 설정된 경우 이 모드가 자동으로 활성화되고 (HDR 콘텐츠, 즉 4K UHD 블루레이, 1080p/4K UHD HDR 게임, 4K UHD 스트리밍 비디오가 프로젝터로 전송됩니다.) HDR 모드가 활성화되어 있는 동안에는 다른 디스플레이 모드(영화, 참조 등)를 선택할 수 없는데, 이는 HDR이 매우 정확한 색을 전달함으로써 다른 디스플레이 모드의 색 성능을 초과하기 때문입니다.

sRGB

표준화된 정확한 색.

DICOM SIM.

이 모드에서는 X 레이 방사선 촬영 영상, MRI 영상 등과 같은 흑백 의료 영상을 투사할 수 있습니다.

블렌딩

여러 대의 프로젝터를 사용할 때 이 모드를 선택하면 눈에 띄는 밴딩 현상을 없애주고 화면 전체에 걸쳐 밝고 해상도가 뛰어난 단일 이미지를 만들어낼 수 있습니다.

3D

3D 효과를 경험하려면 3D 안경을 착용해야 하고, PC/휴대용 장치에 120 Hz 신호 출력 쿼드 버퍼드 그래픽 카드와 3D 플레이어가 설치되어 있어야 합니다.

2D 고속

2D 고속 모드의 상태를 표시할 수 있습니다.

사용자

사용자의 설정을 기억합니다.

프로젝터 사용법

참고:

- 3D 모드를 선택하면 프리젠테이션, 밝게, 영화, HDR, sRGB, DICOM SIM., 블렌딩 및 2D 고속 모드를 사용할 수 없습니다.
- 2D 고속 모드를 선택하면 프리젠테이션, 밝게, 영화, HDR, sRGB, DICOM SIM., 블렌딩 및 3D 모드를 사용할 수 없습니다.
- 블렌딩 모드를 선택하면 HDR, 3D 및 2D 고속 기능을 사용할 수 없습니다.

동적 범위

4K 블루레이 플레이어와 스트리밍 장치에서 비디오를 표시할 때 높은 동적 범위(HDR) 설정 및 효과를 구성합니다.

참고: HDR(높은 동적 범위) 기능은 HDMI에서만 지원됩니다.

HDR (높은 동적 범위)

- **끄기:** HDR 처리를 끕니다. 끄기로 설정된 경우 프로젝터가 HDR 콘텐츠를 디코드하지 않습니다.
- **자동:** HDR 신호를 자동으로 감지합니다.

HDR 영상 모드

- **밝게:** 비교적 밝은 채도가 높은 색을 원할 때 이 모드를 선택합니다.
- **표준:** 따뜻하고 차가운 색조가 균형을 이룬 자연스러운 색을 원할 때 이 모드를 선택합니다.
- **영화:** 디테일과 이미지 선명도를 향상시키고자 할 때 이 모드를 선택합니다.
- **세부 정보:** 신호는 OETF 변환 시 발생하여 최상의 색상 교정을 달성합니다.

밝기

이미지의 밝기를 조정합니다.

명암비

명암은 영상의 가장 밝은 부분과 가장 어두운 부분의 차이의 정도를 조절합니다.

선명도

이미지의 선명도를 조정합니다.

감마

감마 곡선 유형을 설정합니다. 초기 설정과 미세 조정을 완료한 후 감마 조정 단계를 이용하여 이미지 출력율을 최적화하십시오.

영화

홈시어터용

그래픽

PC 또는 사진 소스용.

표준(2.2)

표준화된 설정의 경우.

생생하게

게임용으로 적합합니다. 이 모드에서는 색 채도와 밝기가 균형을 잘 이룹니다.

3D

3D 영상을 시청하기에 적합합니다.

프로젝터 사용법

칠판

칠판에 투사하기에 적합합니다.

DICOM SIM.

X선 다이어그램과 같은 의료용 흑백 영상을 투사하기에 적합합니다.

1.8 / 2.0 / 2.4 / 2.6

특정 PC 또는 사진 소스용.

참고: 블렌딩 모드를 선택하면 감마 Standard 2.2만 지원됩니다.

동적 대비

동적 대비를 설정하면 어두운 콘텐츠의 명암비를 극대화할 수 있습니다.

- **다이내믹 블랙:** 이 기능을 활성화하면 비디오 소스의 명암비가 자동으로 조정됩니다. 이 기능은 광 출력을 줄여서 어두운 장면의 검정색 레벨을 향상시켜줍니다.
- **속도:** 광원 보정 속도를 조정할 수 있습니다. 값의 범위는 1 ~ 15입니다. 값이 클수록 보정 속도가 느려지고 보정 강도가 약해지며, 값이 높을수록 보정 속도가 빨라집니다.
- **강도:** 동적 대비 조정 강도를 설정할 수 있습니다. 값의 범위는 0 ~ 3이며, 값이 커질수록 보정 강도가 세집니다.
- **수준:** 현재 콘텐츠의 밝기 레벨이 설정한 값보다 작을 경우 광원을 조정하십시오. 값의 범위는 50% ~ 100%입니다. 값이 커질수록 광원 조정 범위가 넓어집니다.
- **익스트림 검정:** 이 기능을 사용하면 검정색 이미지가 감지되었을 때 레이저 광선이 꺼져서 명암비가 자동으로 커집니다.
- **AV Mute Timer:** 검정색 콘텐츠가 감지되면 레이저 광선이 꺼지도록 타이머를 설정할 수 있습니다. 설정값의 범위는 0초 ~ 10초입니다.
- **Black Signal Level:** 검은색 단계 값을 리얼 블랙 기능의 임계값으로 설정할 수 있습니다. 값은 0%에서 5%까지 조정이 가능하며, 여기에서 0을 선택하면 가장 짙은 검정색으로, 5를 선택하면 가장 밝은 검정색으로 각각 조정됩니다.

참고:

- 다이내믹 블랙 기능이 켜져 있을 때는 익스트림 검정 기능을 사용할 수 없습니다.
- 다이내믹 블랙 기능이 꺼져 있을 때는 속도, 강도 및 수준 기능을 사용할 수 없습니다.
- 익스트림 검정 기능이 켜져 있을 때는 다이내믹 블랙, 속도, 강도 및 수준 기능을 사용할 수 없습니다.

색 설정

색 설정능이 개선되도록 투사된 이미지의 색상 설정을 구성할 수 있습니다.

컬러

선택한 색상의 채도를 조정할 수 있습니다. 값은 색도 다이어그램 중앙의 하얀색에서부터 또는 하얀색 쪽으로 색상이 이동함을 나타냅니다.

색

비디오 이미지의 빨간색과 녹색의 색상 밸런스를 조정할 수 있습니다.

색온도

투사된 이미지의 색온도를 조정할 수 있습니다. 사용 가능한 옵션은 따뜻한, 표준 또는 차가운입니다.

컬러 휠 속도

프로젝터 컬러 휠 속도를 2X 또는 3X로 설정할 수 있습니다.

화이트밸런스

게인이나 오프셋을 조정해서 투사된 이미지의 화이트밸런스를 조정할 수 있습니다. 게인과 오프셋은 각 RGB 채널의 그레이스케일을 설정하는 데 사용되는 개별 제어 옵션입니다. 게인은 어두운 부분의 색상을, 바이어스는 흰색 부분을 각각 보정합니다.

프로젝터 사용법

- **빨간색 / 녹색 / B 게인:** 이미지의 밝은 부분의 색상을 조정합니다.
- **빨간색 / 녹색 / B 오프셋:** 이미지의 어두운 부분의 색상을 조정합니다.

White Enhancement

보다 생생한 색상으로 표현할 수 있도록 이미지 색상 밝기를 조정하며 증분 범위는 0에서 10까지입니다.

색공간

입력 신호에 맞춰 특별히 조정된 색공간을 선택할 수 있습니다. 사용 가능한 옵션은 자동(기본값), RGB(0~255), RGB(16~235), REC709 및 REC601입니다.

색 일치

이미지의 각 색상 구성요소를 조정하는 방식으로 투사된 이미지의 색상을 변경합니다. 조정 가능한 색에는 빨간색, 녹색, 파란색, 시안색, 노란색 및 마젠타색(R / G / B / C / Y / M)가 있습니다.

- **자동 테스트 패턴:** 조정하는 동안 특정 색상 패턴을 볼 수 있는 기능입니다.
- **R / G / B / C / Y / M:** 추가 조정할 색상을 선택할 수 있습니다.
 - **색상:** 선택한 색상의 색을 조정할 수 있습니다. 값에는 원래 색상에서 색도 다이어그램을 중심으로 회전 각도가 반영됩니다. 값이 커지면 시계 반대 방향으로, 값이 작아지면 시계 방향으로 각각 회전합니다.
 - **채도:** 선택한 색상의 채도를 조정할 수 있습니다. 값은 색도 다이어그램 중앙의 하얀색에서부터 또는 하얀색 쪽으로 색상이 이동함을 나타냅니다.
 - **Luminance:** 선택한 색상의 휘도를 조정할 수 있습니다. 값을 올리면 이미지가 밝아지고(색상에 흰색 추가) 값을 내리면 이미지가 어두워집니다(색상에 검은색 추가).
- **초기화:** 기능 설정을 공장 기본값으로 초기화할 수 있습니다.

참고: 3D, 2D 고속 또는 블렌딩 모드를 선택하면 색온도 또는 White Enhancement 기능을 사용할 수 없습니다.

배경화면 색

특정 벽에 투사할 때 색상 성능을 극대화하도록 프로젝터의 벽면 색상을 설정할 수 있습니다. 사용 가능한 옵션은 끄기, 칠판, 연한 노랑, 연두색, 연한 파란색, 분홍색 및 Gray입니다.

3D 설정

3D 비디오 파일은 동일한 장면의 약간 다른 이미지(프레임) 두 개를 결합하여 왼쪽 눈과 오른쪽 눈이 보는 서로 다른 보기를 표현합니다. 이러한 프레임이 매우 빠르게 표시되고 왼쪽 및 오른쪽 프레임과 동기화된 3D 안경으로 시청할 때는 시청자의 두뇌가 개별 이미지를 단일 3D 이미지로 조합하게 됩니다. 3D 메뉴에는 3D 영상을 올바르게 표시하도록 3D 기능을 설정하는 옵션이 있습니다.

3D 모드

3D 기능을 활성화하거나 비활성화할 수 있습니다.

3D 형식

3D 입력 신호에 적합한 3D 포맷을 선택할 수 있습니다. 사용 가능한 옵션은 자동, 프레임 패킹, 좌우 분할, 상하 분할 및 순차적 프레임입니다.

3D 테크

3D 동기화 신호가 처리되는 방식에 따라 적절한 3D 기술을 선택할 수 있습니다.

- **DLP 링크:** 프로젝터에 내장된 DLP 링크 기술에 의해 3D 동기 신호가 생성되면 DLP 링크를 선택할 수 있습니다. DLP 링크 기능은 DLP 3D 기술과 호환되고 3D 기능이 활성화된 안경에서만 작동합니다.
- **3D 싱크:** 3D 동기화 출력 신호가 3D 동기화 출력 포트를 통해 이미터 또는 다른 프로젝터로 전송될 때 3D 동기화를 선택합니다.

프로젝터 사용법

3D-2D

3D 콘텐츠를 2D 이미지로 변환할 수 있습니다.

- **3D:** 3D 콘텐츠를 정상적으로 재생합니다.
- **L:** 3D 콘텐츠의 왼쪽 이미지를 재생합니다.
- **R:** 3D 콘텐츠의 오른쪽 이미지를 재생합니다.

3D 동기화 출력

3D 동기화 출력 신호 전송을 설정합니다.

- **이미터로 이동:** 3D 동기화 신호를 3D 동기화 출력 포트에 연결된 이미터로 보냅니다.
- **다음 프로젝터로 이동:** 여러 대의 프로젝터를 사용할 때 3D 동기 신호를 다음 프로젝터로 보냅니다.

3D 전환

3D 영상이 올바르게 표시되지 않을 경우 이 기능을 이용하여 3D 좌우 프레임을 반전시킬 수 있습니다.

프레임 지연

수신되고 있는 3D 신호와 실행 중인 결과 사이의 시간 차이를 보정할 수 있도록 프로젝터의 프레임 지연 값을 설정합니다.

초기화

기능 설정을 공장 기본값으로 초기화할 수 있습니다.

참고: 2D 고속 또는 블렌딩 모드를 선택하면 3D 테크, 3D-2D, 3D 동기화 출력, 3D 전환, 프레임 지연 기능을 사용할 수 없습니다.

사용자에게 저장

이미지 설정을 사용자 모드에 저장합니다.

사용자에게 적용

이미지 설정을 사용자-프리젠테이션, 사용자-밝게, 사용자-영화, 사용자-HDR, 사용자-sRGB, 사용자-DICOM SIM., 사용자-블렌딩, 사용자-3D 또는 사용자-2D 고속으로 적용합니다.

초기화

모든 이미지 설정을 공장 기본값으로 초기화합니다.

프로젝터 사용법

디스플레이 메뉴

설치 환경에 따라 이미지가 제대로 투사되도록 설정을 구성하는 방법을 익힐 수 있습니다.

하위 메뉴

- 종횡비
- 디지털 줌
- 이미지 이동
- 기하학적 보정
- 에지 마스크
- 화면 고정
- 테스트 패턴
- PIP/PBP

종횡비

투사된 이미지의 화면비를 설정합니다. 사용 가능한 옵션은 자동(기본값), 4:3, 16:9, 16:10, LBX 또는 원래입니다. 자동을 선택하면 감지된 이미지 크기로 표시됩니다.

- **자동:** 적당한 디스플레이 포맷을 자동으로 선택합니다.
- **4:3:** 이 포맷은 4:3 입력 소스용입니다.
- **16:9:** 이 포맷은 와이드스크린 TV를 위한 향상된 HDTV와 DVD와 같은 16:9 입력 소스용입니다.
- **16:10:** 이 포맷은 와이드 스크린 랩톱과 같은 16:10 입력 소스용입니다.
- **LBX:** 이 포맷은 16x9가 아닌 레터박스 소스 및 전체 해상도에서 화면비를 2.35:1을 표시하기 위해 외부 16x9 렌즈를 사용하는 경우를 위한 것입니다.
- **원래:** 이 포맷은 크기 조정을 하지 않고 이미지를 원본 크기로 표시합니다.

참고:

- **LBX 모드 상세 정보**
 - 일부 레터박스 형식 DVD는 16x9 TV에 적용되지 않습니다. 이런 경우 이미지를 16:9 모드에서 표시하면 이미지가 제대로 보이지 않습니다. 이러한 경우 DVD를 보려면 4:3 모드를 사용하십시오. 그러나 콘텐츠 자체가 4:3이 아니면 16:9 디스플레이에서 이미지 둘레에 흑색 막대가 표시됩니다. 이런 경우 16:9 디스플레이에서 이미지를 채우기 위해 LBX 모드를 사용할 수 있습니다.
 - 외부 애너모픽 렌즈를 사용하는 경우 이 LBX 모드는 16x9 디스플레이에 맞게 향상된 애너모픽 와이드를 지원하는 2.35:1 콘텐츠(애너모픽 DVD 및 HDTV 영화 신호원 포함)를 2.35:1 이미지로 시청할 수도 있게 합니다. 이 경우 흑색 막대가 없습니다. 완전히 활용됩니다.
- 3D 또는 2D 고속 모드를 선택하면 종횡비 기능을 사용할 수 없습니다.

WUXGA 배율 표

	480i/p	576i/p	1080i/p	720p	PC
자동	- 입력 소스 신호의 화면비를 고정하고 DMD 해상도를 충족하는 높이 또는 폭 중 하나로 배율을 조정합니다. - 소스가 4:3일 경우, 크기가 자동으로 1600 x 1200으로 조정됩니다 - 소스가 16:9일 경우, 크기가 자동으로 1920 x 1080으로 조정됩니다 - 소스가 16:10일 경우, 크기가 자동으로 1920 x 1200으로 조정됩니다				
4x3	1600 x 1200로 크기 조정.				
16x9	1920 x 1080로 크기 조정.				
16x10	1920 x 1200로 크기 조정.				
LBX	1920x1440으로 조정된 후 중앙 1920x1200 이미지를 가져와서 표시				
원래	매핑 중심.				

프로젝터 사용법

디지털 줌

투사된 이미지의 크기를 디지털 방식으로 조정합니다.

비례

이미지의 높이와 폭이 동일한 비율로 변경되도록 만들 수 있습니다.

수평

◀ 버튼이나 ▶ 버튼을 눌러서 투사된 이미지의 폭을 조절할 수 있습니다.

수직

▲ 버튼이나 ▼ 버튼을 눌러서 투사된 이미지의 높이를 조절할 수 있습니다.

Horizontal Shift

◀ 버튼이나 ▶ 버튼을 눌러서 투사된 이미지의 수평 이동을 조절할 수 있습니다.

Vertical Shift

▲ 버튼이나 ▼ 버튼을 눌러서 투사된 이미지의 수직 이동을 조절할 수 있습니다.

초기화

디지털 줌 설정을 공장 기본값으로 초기화할 수 있습니다.

참고: 3D 또는 2D 고속 모드를 선택하면 디지털 줌 기능을 사용할 수 없습니다.

이미지 이동

투사된 이미지의 위치를 조정할 수 있습니다.

수평 위치

◀ 버튼이나 ▶ 버튼을 눌러서 투사된 이미지의 위치를 수평 방향으로 조정할 수 있습니다.

수직 위치

▲ 버튼이나 ▼ 버튼을 눌러서 투사된 이미지의 위치를 수직 방향으로 조정할 수 있습니다.

초기화

이미지 이동 설정을 공장 기본값으로 초기화할 수 있습니다.

참고: 3D 또는 2D 고속 모드를 선택하면 이미지 이동 기능을 사용할 수 없습니다.

기하학적 보정

다양한 투사 표면에 맞게 이미지의 모양을 조정할 수 있도록 기하학적 설정을 구성할 수 있습니다.

워프 제어

다양한 투사 표면에 맞게 이미지의 모양을 조정할 수 있도록 기하학적 설정을 구성할 수 있습니다.

- 기본: 키스톤, 핀쿠션, 4모서리 설정을 구성할 수 있습니다.
- 고급 설정: 격자 색상, 격자 배경, 워프 설정, 블렌드 설정 및 블랙 레벨을 구성할 수 있습니다.
- AP: 워프 및 블렌드 소프트웨어 도구를 사용하여 프로젝터를 제어합니다. 워프 및 블렌드 제어 소프트웨어가 활성화되면 프로젝트에 내장된 기하 기능이 비활성화됩니다.

프로젝터 사용법

기본 워프

기본 워프 설정을 구성할 수 있습니다.

참고: 워프 제어의 고급 설정 또는 AP를 선택하면 키스톤, 핀쿠션, 4모서리 기능을 사용할 수 없습니다.

- **키스톤:** 키스톤 기능은 비대칭 직사각형 모양의 이미지를 조정하는 데 사용됩니다.
 - **수평:** 반듯한 직사각형이 되도록 투사된 이미지의 왼쪽과 오른쪽을 조정합니다. 이 기능은 이미지의 왼쪽과 오른쪽의 크기가 다를 때 사용하십시오.

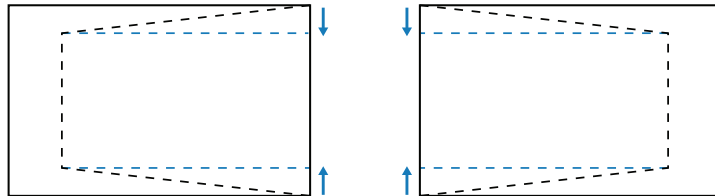

- **수직:** 반듯한 직사각형이 되도록 투사된 이미지의 상단과 하단을 조정합니다. 이 기능은 이미지의 맨 위와 맨 아래의 크기가 다를 때 사용하십시오.

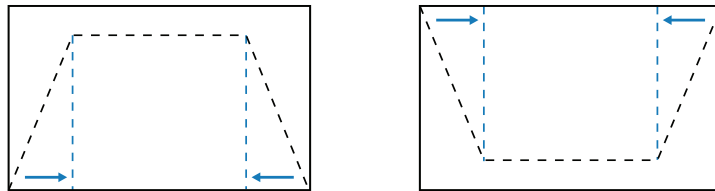

- **핀쿠션:** 핀쿠션 기능은 배럴이나 핀쿠션 왜곡 현상이 있는 이미지를 조정하는 데 사용됩니다.
 - **수평:** 수평 배럴이나 핀쿠션 왜곡 현상이 있는 투사 이미지를 보정할 수 있습니다.

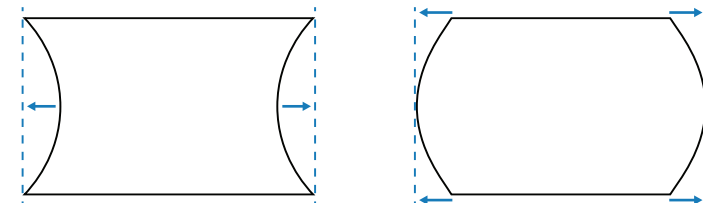

- **수직:** 수직 배럴이나 핀쿠션 왜곡 현상이 있는 투사 이미지를 보정할 수 있습니다.

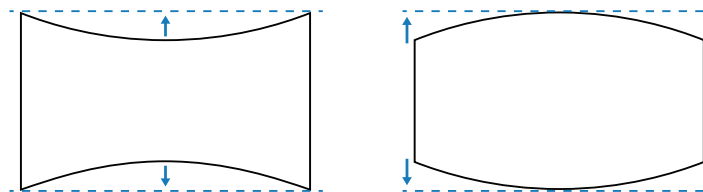

- **4모서리:** 특정 투사 표면에 맞도록 이미지의 네 모서리를 이동하여 이미지의 모양을 조정할 수 있습니다.

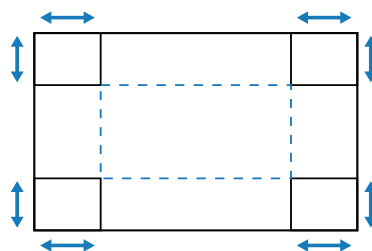

프로젝터 사용법

고급 워프

고급 워프 설정을 구성할 수 있습니다.

참고: 워프 제어의 기본 또는 AP를 선택하면 고급 워프 기능을 사용할 수 없습니다.

- **격자 색상:** 녹색, 마젠타색, 빨간색 및 시안색 중에서 워프 및 블렌드 패턴에 사용할 격자 색상을 선택할 수 있습니다.
- **격자 배경:** 검은색과 투명색 사이의 격자 배경을 선택할 수 있습니다.
- **Warp Setting:** 워프 설정을 구성할 수 있습니다.
 - **격자점:** 워프 패턴의 격자 점을 설정할 수 있습니다. 옵션은 다음과 같습니다. 2x2(기본값), 3x3, 5x5, 9x9, and 17x17.
 - **워프 이너:** 이 기능을 켜면 내부 그리드를 조정할 수 있습니다.
 - **워프 선명도:** 격자 선이 직선에서 곡선으로 휘어지면 격자 선이 왜곡되어 들쭉날쭉해집니다. 이러한 현상이 나타나지 않도록 하려면 워프 선명도를 조정해서 이미지 가장자리를 흐릿하거나 선명하게 만들면 됩니다.
- **블렌드 설정:** 인접해 있는 두 개 이상의 이미지를 하나의 크고 매끄러운 이미지로 병합하도록 프로젝터에서 직접 블렌딩 설정을 구성할 수 있습니다.
 - **블렌드 폭:** 블렌드 패턴 너비를 설정할 수 있습니다.
 - **격자수 오버랩:** 블렌드 중첩 그리드 수를 설정할 수 있습니다.
 - **감마:** 블렌딩 영역의 감마 값을 선택해서 블렌딩 효과의 곡률을 조정할 수 있습니다.

참고: 설치 유연성을 위해 이 장치의 블렌딩 메뉴에 FW 제한을 적용하지 않았습니다. 과도한 수준으로 워프하려고 시도하면 왜곡이 발생할 수 있습니다. 설치가 매우 복잡한 경우 유료로 구입할 수 있는 힘용 외부 장치에 대해 대리점에 문의하십시오.

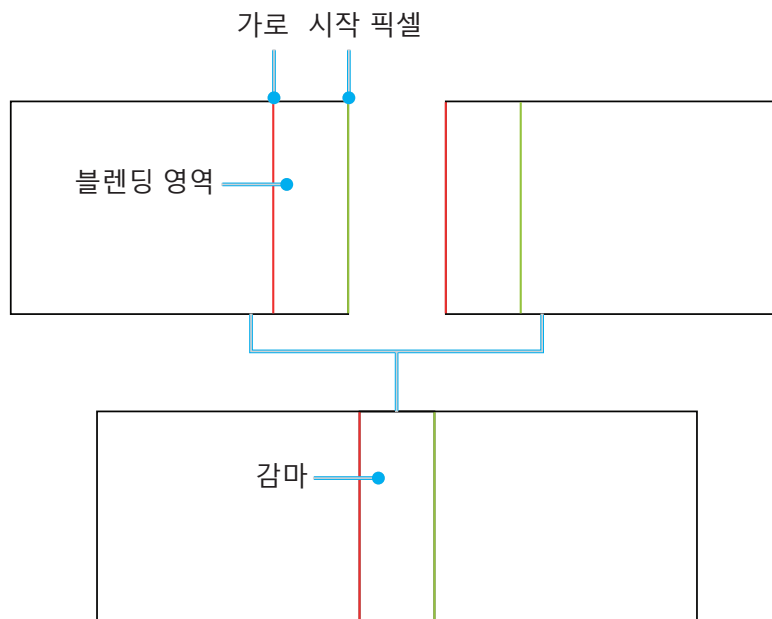

프로젝터 사용법

- **검은색 단계:** 이미지 두 개가 겹치는 경우 겹치는 영역이 겹치지 않는 영역과 다르게 나타날 수 있습니다. 프로젝터의 블랙 레벨 설정을 사용하면 눈에 덜 띄도록 편차를 줄일 수 있습니다.
 - **영역:** 조정이 필요한 영역을 표시할 수 있습니다.
 - **사용:** 선택한 영역의 검은색 단계 조정을 활성화하거나 비활성화할 수 있습니다.
 - **영역 편집:** 선택한 영역의 검은색 단계를 수정할 수 있습니다.
 - **포인트 추가:** 검은색 단계 조정을 위해 영역 제어 포인트를 최대 32개까지 추가할 수 있습니다.
 - **포인트 제거:** 선택한 영역에서 제어 포인트를 4개 이상 제거할 수 있습니다.

참고: 제어 포인트를 추가하거나 제거한 후 **입력**을 누르면 시계 반대 방향으로 다음 포인트로 이동합니다.

- **밝기:** 선택한 영역의 밝기를 조정할 수 있습니다.
- **빨간색/녹색/파란색:** 선택한 영역의 각 색상을 개별적으로 조정할 수 있습니다.
- **초기화:** 하단 영역이나 상단 영역 또는 두 영역 모두의 검은색 단계를 공장 기본값으로 초기화할 수 있습니다.

메모리

프로젝터에 직접 설정한 것과 외부 소프트웨어 도구를 통해 구성된 것을 포함하여 기하 메모리를 최대 5개까지 저장할 수 있습니다. 사용 가능한 옵션은 메모리 저장, 메모리 적용 및 메모리 삭제입니다.

초기화

기하 설정을 공장 기본값으로 초기화할 수 있습니다.

에지 마스크

엣지 블렌딩 기능을 사용하면 투사된 이미지에서 테두리를 한 개 또는 여러 개 숨길 수 있습니다. 이 기능으로 비디오 이미지 엣지의 비디오 인코딩 노이즈를 제거할 수 있습니다.

참고: 3D, 2D 고속 또는 PIP/PBP 기능이 켜져 있을 때는 에지 마스크 기능을 사용할 수 없습니다.

화면 고정

소스 장치에 변경이 있음에도 표시 화면을 일시 중지하려는 경우 선택하십시오.

테스트 패턴

테스트 패턴을 선택할 수 있습니다. 사용 가능한 옵션은 끄기, 녹색 그리드, 자홍색 그리드, 흰색 눈금, 하얀색, 검은색, 빨간색, 녹색, 파란색, 노란색, 마젠타색, 시안색, ANSI 대비 4x4, 컬러바 및 전체 화면입니다.

PIP/PBP

PIP/PBP(Picture in Picture/Picture by Picture) 기능을 사용하면 두 개의 입력 소스에서 수신한 두 개의 이미지를 동시에 화면에 표시할 수 있습니다.

참고: PIP/PBP 기능은 3D, 2D 고속 모드, 중횡비, 디지털 줌 및 이미지 이동 기능을 지원하지 않습니다.

스크린

적합한 PIP/PBP 모드를 선택하거나 기능을 비활성화할 수 있습니다.

- **끄기:** PIP/PBP 모드가 비활성화됩니다.
- **PIP:** 기본 화면에 하나의 입력 소스를 표시하고 삽입 창에 다른 입력 소스를 표시할 수 있습니다.
- **PBP:** 동일한 크기의 이미지 두 개를 화면에 표시할 수 있습니다.

메인 소스

주 이미지로 사용할 입력 소스를 선택할 수 있습니다. 사용 가능한 소스에는 VGA, HDMI1, HDMI2, HDBaseT가 있습니다.

하위 소스

주 이미지로 사용할 입력 소스를 선택할 수 있습니다. 사용 가능한 소스에는 VGA, HDMI1, HDMI2, HDBaseT가 있습니다.

프로젝터 사용법

스왑

주 소스와 하위 소스를 서로 바꿀 수 있습니다.

크기

PIP 모드에서 하위 소스의 화면 표시 크기를 변경할 수 있습니다. 사용 가능한 옵션은 크게, 중간 및 작게입니다.

위치

하위 이미지의 위치를 조정할 수 있습니다. 아래 나와 있는 레이아웃 차트의 "P"는 기본 이미지를 의미합니다.

- PBP 레이아웃**

PBP 레이아웃	PBP 크기		
	작게	중간	크게
PBP, 주 왼쪽			
PBP, 주 오른쪽			
PBP, 주 상단			
PBP, 주 하단			

- PIP 레이아웃**

PIP 레이아웃	PIP 크기		
	작게	중간	크게
PIP, 하단 오른쪽			
PIP, 하단 왼쪽			
PIP, 상단 왼쪽			
PIP, 상단 오른쪽			

프로젝터 사용법

참고: 다음은 IP/PBP 호환성 표입니다.

PIP/PBP		메인 소스					HDBaseT	
		VGA	HDMI 2		HDMI 1			
			v1.4	v2.0	v1.4	v2.0		
하위 소스	VGA	—	V	V	V	V	V	
	HDMI 2	v1.4	V	—	—	V	V	V
		v2.0	V	—	—	V	V	V
	HDMI 1	v1.4	V	V	V	—	—	V
		v2.0	V	V	V	—	—	V
	HDBaseT	V	V	V	V	V	—	

참고:

- a) 입력의 대역폭 둘 다 지나치게 넓을 경우 깜박거리는 줄이 나타날 수 있습니다. 해상도를 줄여 보십시오.
- b) 주 영상과 하위 영상의 프레임 속도가 서로 다를 경우 프레임이 찢어지듯 갈라지는 테어링 현상이 나타날 수 있습니다.

초기화

디스플레이 설정을 공장 기본값으로 초기화할 수 있습니다.

프로젝터 사용법

입력 설정 메뉴

프로젝터 입력 설정 구성 방법을 익힐 수 있습니다.

하위 메뉴

- 자동 소스
- 고속 재싱크
- Active Inputs
- 지연 조정
- VGA
- HDMI

자동 소스

자동 소스를 활성화하면 프로젝터가 입력 신호를 감지해서 선택합니다. 입력 소스가 선택되면 리모컨이나 키패드의 입력 버튼을 눌러서 사용 가능한 소스 간에 전환할 수 있습니다. 이 기능을 비활성화하면 입력 버튼을 눌렀을 때 하위 메뉴인 액티브 입력이 나타나게 됩니다.

고속 재싱크

고속 재싱크 기능을 설정할 수 있습니다.

Active Inputs

소스 목록에서 입력 신호를 선택할 수 있습니다. 사용 가능한 소스에는 VGA, HDMI1, HDMI2, HDBaseT가 있습니다.

지연 조정

응답 시간 단축 기능입니다.

VGA

적합한 위상과 해상도를 선택해서 VGA 소스를 설정할 수 있습니다.

HDMI

프로젝터의 HDMI 포트를 설정할 수 있습니다.

출력

신호를 출력할 포트를 HDMI 1과 HDMI 2 중 하나로 설정할 수 있습니다.

HDMI 1 EDID/HDMI 2 EDID

HDMI 신호를 수신할 때 신호가 올바르게 표시되도록 프로젝터의 EDID 호환성을 설정할 수 있습니다. HDMI 1.4가 있는 입력 장치의 경우 1.4를, HDMI 2.0이 있는 입력 장치의 경우 2.0을 각각 선택하십시오.

참고: 보다 나은 3D 환경을 위해 HDMI 1.4를 선택하는 것이 좋습니다.

초기화

모든 입력 설정을 공장 기본값으로 초기화할 수 있습니다.

프로젝터 사용법

장치 설정 메뉴

프로젝터의 시스템 설정 구성 방법을 익힐 수 있습니다.

하위 메뉴

- 언어
- 투사
- 렌즈 설정
- 일정
- 날짜 및 시간
- 전원 설정
- 광원 설정
- 셔터
- 오디오
- 보안
- 온 스크린 디스플레이
- 로고 설정
- 높은 고도
- 사용자 데이터
- 시스템 업데이트

언어

OSD 메뉴의 언어를 선택할 수 있습니다. 사용 가능한 언어는 영어, 독일어, 프랑스어, 이탈리아어, 스페인어, 포르투갈어, 폴란드어, 네덜란드어, 노르웨이어, 중국어 번체, 중국어 간체, 일본어, 한국어, 러시아어, 헝가리어, 태국어입니다.

투사

적절한 투사 모드를 선택해서 이미지의 방향을 변경할 수 있습니다.

천장

이 기능은 천장 마운트 설치용입니다.

리어

후면 투사용 기능입니다.

렌즈 설정

화질과 이미지의 위치를 조정하도록 렌즈 설정을 구성할 수 있습니다.

초점

▲ 버튼이나 ▼ 버튼을 눌러서 투사된 이미지의 초점을 조절할 수 있습니다.

줌

⊕ 버튼이나 ⊖ 버튼을 눌러서 투사된 이미지의 크기를 조절할 수 있습니다.

렌즈 이동

▲ ▼ ◀ ▶ 버튼을 눌러서 렌즈 위치를 조정하면 투사되는 영역을 이동할 수 있습니다.

참고: BX-CTA17 플로팅 링

- 광학 성능을 높이려면 줌 및 초점을 조정하기 전에 플로팅 링을 수동으로 조정하십시오.
- 플로팅 링의 라벨 눈금은 투사 거리를 나타냅니다.
- 투사 거리는 프로젝터 렌즈에서 스크린까지의 거리입니다. 예를 들어 스크린과 프로젝터 렌즈 사이의 거리가 1.4m인 경우 성능을 높이기 위해 플로팅 링 눈금을 "1.40" 으로 조정하십시오.

프로젝터 사용법

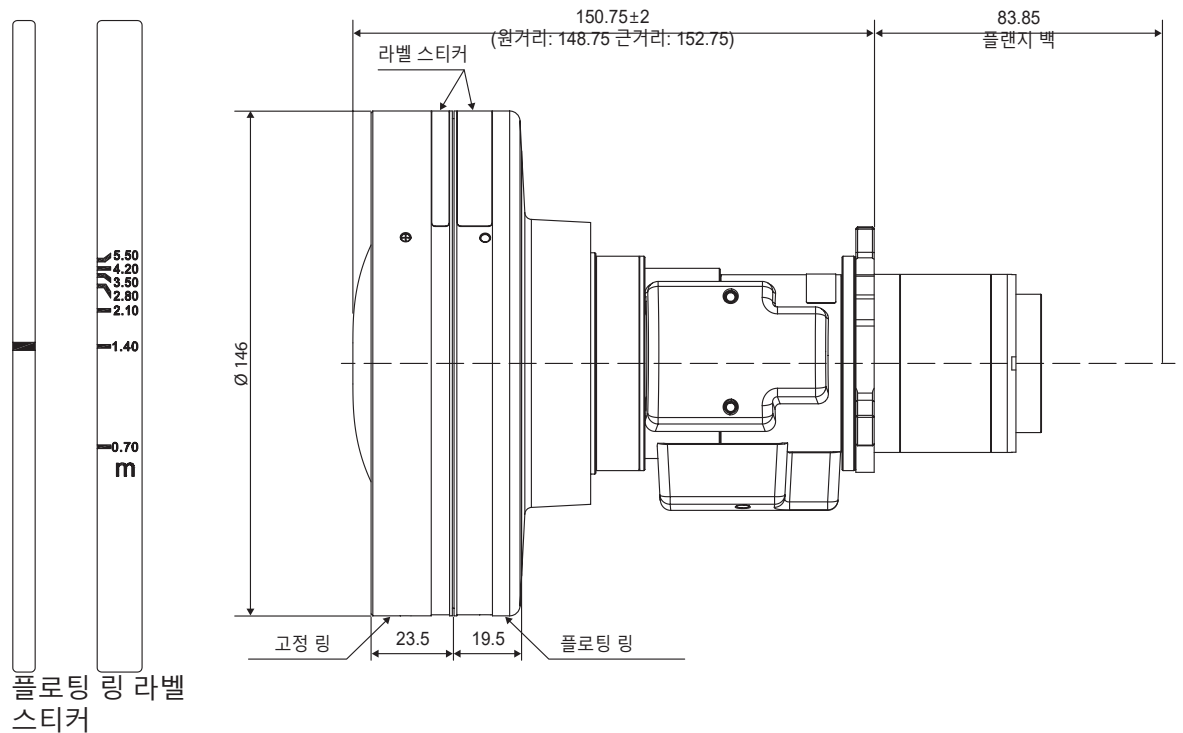

렌즈 시프트 메모리

이 프로젝트에는 렌즈 위치를 기록하는 렌즈 설정을 최대 5개까지 저장할 수 있습니다.

- **메모리 저장:** 레코드 1에서 레코드 5까지 중에 선택해서 현재 렌즈 설정을 저장할 수 있습니다.
- **메모리 적용:** 레코드 1에서 레코드 5까지 중에 선택해서 렌즈 설정을 적용할 수 있습니다.
- **메모리 삭제:** 저장된 렌즈 레코드를 삭제할 수 있습니다.

참고:

- 렌즈 시프트 메모리를 설정하기 전에 렌즈 보정을 수행하십시오.
- 렌즈 보정을 수행하면 저장된 렌즈 레코드가 지워지게 됩니다.
- 렌즈 보정을 완료하지 않으면 렌즈 시프트 메모리를 이용할 수 없습니다.

렌즈 보정

렌즈 위치가 중앙에 맞춰지도록 보정할 수 있습니다.

렌즈 잠금

렌즈 모터가 움직이지 않도록 렌즈를 잠글 수 있습니다. 그러면 모든 렌즈 기능이 비활성화됩니다.

참고: 렌즈 잠금 기능이 켜져 있을 때는 초점, 줌, 렌즈 이동, 렌즈 시프트 메모리 및 렌즈 보정 기능을 사용할 수 없습니다.

초기화

렌즈 설정을 공장 기본값으로 초기화할 수 있습니다.

일정

설정된 시간에 자동으로 작동하도록 프로젝터 기능을 예약할 수 있습니다.

날짜 및 시간

프로젝터의 날짜와 시간을 화면에 표시할 수 있습니다.

일정 모드

일정 기능을 활성화하거나 비활성화할 수 있습니다. 프로젝터가 외부 장치나 소프트웨어를 통해 제어되는 경우에는 일정 모드가 AP 모드로 표시되고 프로젝터의 일정 기능은 회색으로 표시되면서 비활성화됩니다.

프로젝터 사용법

오늘 보기

오늘 예정된 이벤트 목록을 볼 수 있습니다.

월요일 ~ 일요일

요일별 일정을 설정할 수 있습니다.. 일정 메뉴 페이지에서 요일을 선택한 후 일정을 설정하십시오.

- **일정 활성화:** 선택한 요일의 일정 기능을 활성화하거나 비활성화할 수 있습니다.
- **이벤트 01-08:** 이벤트 레코드 번호를 선택해서 일정 세부 정보를 설정할 수 있습니다.
 - **시간:** 이벤트 시간을 설정할 수 있습니다.
 - **이벤트:** 설정한 시간에 자동으로 작동할 이벤트 기능을 선택할 수 있습니다. 사용 가능한 기능은 전원 설정, Input Source, 광원 모드 및 셔터입니다.
 - **초기화:** 이벤트 설정을 초기화할 수 있습니다.
- **더 많은 이벤트/이전 이벤트(이벤트 01 ~ 16):** 보다 많은 이벤트 레코드를 표시하거나, 이 중에서 한 개를 선택해서 일정 세부 정보를 설정할 수 있습니다.
- **~로 이벤트 복사:** 해당 요일의 이벤트 설정을 다른 요일에 복사할 수 있습니다.
- **요일 초기화:** 요일의 일정 설정을 초기화할 수 있습니다.

일정 초기화

모든 일정 설정을 초기화할 수 있습니다.

날짜 및 시간

프로젝터의 날짜와 시간을 설정할 수 있습니다.

클릭 모드

NTP 서버나 수동 중 하나로 클릭 모드를 설정할 수 있습니다.

참고: NTP 서버를 사용하려면 프로젝트가 인터넷에 연결되어 있어야 합니다.

날짜

프로젝터의 날짜를 설정할 수 있습니다. 날짜 형식은 년/월/일입니다.

시간

프로젝터 시간을 설정할 수 있습니다.

일광 절약 시간제

일광 절약 시간제 기능을 활성화하거나 비활성화할 수 있습니다.

NTP 서버

네트워크 클릭 모드에서 NTP 서버를 선택할 수 있습니다.

표준시간대

네트워크 클릭 모드에서 표준 시간대를 선택할 수 있습니다.

간격 업데이트

날짜와 시간 업데이트 주기를 설정할 수 있습니다.

적용

날짜 및 시간의 변경사항을 적용할 수 있습니다.

참고:

- **클릭 모드의 NTP 서버 사용을 선택하면 날짜 및 시간 기능을 사용할 수 없습니다.**
- **클릭 모드의 수동을 선택하면 일광 절약 시간제, NTP 서버, 표준시간대 및 간격 업데이트 기능을 사용할 수 없습니다.**

프로젝터 사용법

전원 설정

프로젝터의 전원 설정을 구성할 수 있습니다.

전원 모드(대기)

프로젝터의 대기 모드를 설정할 수 있습니다.

- **예코:** 전력 소비량이 최소값(0.5W)이어서 네트워크를 제어할 수 없습니다.
- **활성:** 전력 소비량이 낮아서(< 2W) LAN 모듈이 절전 모드로 전환되고 WoL(Wake on LAN)을 통해서 절전 모드를 해제할 수 있습니다. LAN 모듈이 WoL에 의해 활성화되면 프로젝트는 네트워크를 통해 명령을 수신할 준비가 됩니다.
- **커뮤니케이션:** 전력 소비량이 많아서 네트워크를 통해 프로젝터를 제어할 수 있습니다.

신호 전원 켜기

이 기능을 켜면 HDMI 입력 소스에 연결되어 있을 때 프로젝트가 자동으로 켜집니다. 통신 모드로 설정된 대기 프로젝트에만 적용됩니다.

자동 전원 꺼짐

지정한 시간 이내에 신호가 없을 경우 프로젝트가 자동으로 꺼지는 시간 간격을 타이머로 설정할 수 있습니다.

◀ 버튼이나 ▶ 버튼을 눌러서 시간을 늘리거나 줄일 수 있으며, 한 번 누를 때마다 1분씩 조정됩니다.

절전 타이머

지정한 시간 동안 작동한 후 프로젝트가 자동으로 꺼지는 시간 간격을 타이머로 설정할 수 있습니다.

12V 트리거

이 기능을 사용하여 트리거를 활성화하거나 비활성화합니다.

참고: 릴레이 시스템 제어를 위해 12V 200mA(최대)를 출력하는 3.5mm TS 타입 미니 잭.

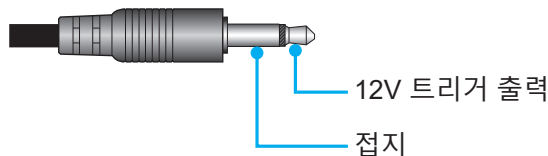

초기화

전원 설정을 공장 기본값으로 초기화할 수 있습니다.

광원 설정

프로젝터 밝기를 제어하도록 광원을 설정할 수 있습니다.

광원 모드

설치 요구사항에 따라 광원 모드를 선택할 수 있습니다. 사용 가능한 옵션은 일반, 절전 모드 및 Custom Power입니다.

사용자 지정 밝기

광원 모드가 사용자 지정 모드로 설정되어 있으면 사용자 지정 밝기 수준으로 설정할 수 있습니다. 고정 밝기로 설정하면 이미지 밝기가 지정된 수준에서 그대로 유지됩니다. 특수 알고리즘은 이미지를 고정 밝기 수준으로 유지하기 위해서 밝기의 자연적 감쇠를 보상할 수 있도록 설계되어 있습니다.

- **밝기 레벨:** 밝기를 30% ~ 100% 수준에서 조절할 수 있습니다.
- **대비 밝기:** 설정한 밝기 레벨에서 이미지의 밝기가 유지됩니다. 특수 알고리즘은 이미지를 고정 밝기 수준으로 유지하기 위해서 밝기의 자연적 감쇠를 보상할 수 있도록 설계되어 있습니다.

참고: 다이내믹 블랙 또는 익스트림 검정이 켜져 있을 때는 광원 모드의 일반만 지원됩니다.

셔터

셔터 동작을 설정할 수 있습니다.

페이드인

셔터를 끌 때 페이드인 효과가 나타나는 기능입니다. 페이딩 효과의 지속 기간은 0.5초과 5초 사이에서 조절할 수 있습니다.

프로젝터 사용법

페이드아웃

셔터를 켤 때 페이드아웃 효과가 나타나는 기능입니다. 페이딩 효과의 지속 기간은 0.5초과 5초 사이에서 조정할 수 있습니다.

시작

프로젝터를 켤 때 셔터의 동작을 선택할 수 있습니다.

- **셔터 끄기:** 전원이 켜지면 프로젝터가 이미지를 정상적으로 투사합니다.
- **셔터 켜기:** 전원이 켜지면 프로젝터가 자동으로 셔터를 켭니다.

오디오

프로젝터 오디오를 설정할 수 있습니다.

음소거

프로젝터 사운드를 켜거나 끌 수 있습니다.

볼륨

프로젝터 오디오 볼륨 레벨을 조절할 수 있습니다.

보안

프로젝터를 보호할 수 있도록 보안 확인을 설정할 수 있습니다.

보안

켜기 옵션을 선택하면 프로젝터를 비밀번호로 보호할 수 있습니다. 사용자가 틀린 비밀번호를 3회 입력할 경우 프로젝터가 3초 후에 종료된다는 경고 메시지 창이 나타나게 됩니다.

보안 타이머

비밀번호를 입력하지 않고 프로젝터를 사용할 수 있는 시간 길이를 지정할 수 있습니다. 타이머가 0으로 카운트되면 비밀번호를 입력해야 프로젝터를 사용할 수 있습니다. 타이머는 프로젝터를 켤 때마다 다시 시작됩니다.

비밀번호 변경

프로젝터 비밀번호를 변경합니다.

참고: 자동 전원 꺼짐, 절전 타이머 및 보안 타이머를 포함하여 지정된 타이머에 도달하기 직전 1분 동안 프로젝터가 60초 후에 종료된다는 경고 메시지 팝업 창이 화면에 나타납니다. 리모컨이나 프로젝터 키패드의 아무 버튼이나 눌러서 타이머를 재설정하면 프로젝터가 그대로 켜져 있게 됩니다.

온 스크린 디스플레이

온 스크린 디스플레이 메뉴를 설정합니다.

메뉴 위치

좌측 상단, 우측 상단, 중앙, 좌측 하단 및 우측 하단에서 메뉴 위치를 선택합니다.

메뉴 투명도

메뉴 투명도 수준을 설정할 수 있습니다.

메뉴 타이머

메뉴가 화면에 표시되는 기간을 설정할 수 있습니다.

정보 숨기기

입력 소스, IP 주소 등과 같은 코너 정보를 활성화하거나 비활성화할 수 있습니다.

배경

입력 신호가 감지되지 않을 때 화면에 표시할 배경색을 설정할 수 있습니다. 사용 가능한 옵션은 파란색, 검은색, 하얀색 및 로고입니다.

로고 설정

시작 화면의 로고를 설정할 수 있습니다.

프로젝터 사용법

로고 변경

시작 화면의 로고를 변경할 수 있습니다. 기본 로고 외에 사용자는 기본값, 중립, User Logo 및 캡처된 로고에서 선택할 수 있습니다.

- **기본값:** 프로젝트 기본 로고입니다.
- **중립:** 로고가 시작 화면에 표시되지 않습니다.
- **User Logo:** 웹 제어판에서 업로드된 사용자 로고입니다.
- **캡처된 로고:** 로고 캡처 기능을 통해 저장된 로고입니다.

참고: 지원되는 로고 형식은 PNG이며 크기는 1920 x 1200픽셀입니다.

로고 캡처

투사된 이미지의 일부를 캡처하여 사용자 지정 로고로 저장할 수 있습니다.

로고 삭제

캡처된 로고와 User Logo를 포함하여 저장된 사용자 지정 로고를 삭제할 수 있습니다.

높은 고도

이 모드를 켜면 팬 속도를 높일 수 있습니다. 화질을 보장하고 프로젝터 손상을 방지하려면 온도나 습도가 높거나 고도가 높은 환경에서 사용할 때는 높은 고도 모드를 활성화하십시오.

사용자 데이터

프로젝터 설정을 사용자 데이터로 저장했다가 나중에 이 설정을 다시 로드할 수 있습니다.

- **모든 설정 저장:** 모든 프로젝트 설정을 사용자 데이터로 저장할 수 있습니다. 최대 5개까지 저장 가능합니다.
- **모든 설정 로드:** 이전에 저장한 사용자 데이터를 로드할 수 있습니다.

시스템 업데이트

시스템을 자동 또는 수동으로 업데이트할 수 있습니다.

- **자동:** 프로젝트가 인터넷에 연결될 때마다 시스템이 업데이트를 자동으로 확인합니다.
- **자동 다운로드:** "자동"와 "자동 다운로드"를 활성화하면 프로젝트 재시작 시 새로운 업데이트를 자동으로 다운로드합니다.

참고:

1. 자동으로 새로운 업데이트를 다운로드할 때 메시지 창이 뜨지 않습니다.
2. 다운로드를 완료한 상태에서 전원 끄기 버튼을 누르면 업데이트 메시지 창이 뜹니다.
3. 업데이트를 시작하려면 업데이트 옵션을 선택하십시오.

- **Update:** 시스템 펌웨어를 수동으로 업데이트할 수 있습니다.

초기화

설정을 공장 기본값으로 초기화할 수 있습니다.

- **OSD 재설정:** OSD 설정을 공장 기본값으로 초기화할 수 있습니다.
- **기본값으로 초기화:** 모든 프로젝트 설정을 공장 기본값으로 초기화할 수 있습니다.
- **선택적 초기화:** 메인 메뉴 중 한 개의 설정을 초기화할 수 있습니다. 사용자가 이미지, 디스플레이, 입력, 커뮤니케이션 및 설정에서 선택할 수 있습니다.

프로젝터 사용법

통신 메뉴

통신 메뉴는 프로젝터가 다른 프로젝터나 제어 장치와 통신할 수 있도록 설정을 구성하는 데 사용됩니다.

하위 메뉴

- 프로젝트 ID
- 원격 설정
- 네트워크 설정
- 이메일 알림
- 제어
- 전송 속도

프로젝터 ID

프로젝터의 ID 코드를 00에서 99까지 지정할 수 있습니다. RS232, 텔넷 또는 기타 제어 방법으로 프로젝터를 제어할 때 이 코드를 프로젝트 ID로 사용하십시오.

원격 설정

적외선(IR) 리모컨의 설정을 구성할 수 있습니다.

원격 코드

리모컨의 ID 키를 길게 누릅니다. 모든 키에 불이 들어오면 00~99 숫자 키를 눌러 번호를 할당합니다. 모든 키가 두 번 빠르게 깜빡이면 리모컨 코드 변경이 완료됩니다. 이때 리모컨의 ID 키에서 손을 땁니다.

빠른 전환 모드

프로젝터의 IR 수신 기능을 핫키(0~9)로 일시적으로 비활성화하여 프로젝트 간의 IR 간섭을 방지할 수 있습니다. 원격 ID가 모두로 설정되어 있어야 합니다.

참고: 단축키가 켜져 있으면 기본 기능(직접 소스, 줌/초점, 3D)이 일시적으로 비활성화됩니다.

IR기능

프로젝터와 IR 리모컨 간의 통신을 제어할 수 있도록 프로젝터의 원격 수신기를 설정할 수 있습니다.

- **전면:** 전면 원격 수신기를 활성화하거나 비활성화합니다.
- **상단:** 상단 원격 수신기를 활성화 또는 비활성화합니다.
- **HDBaseT:** HDBaseT 터미널을 원격 수신기로 설정하려면 커기를 선택하십시오.

사용자 1 / 사용자 2

리모컨의 사용자 1 버튼과 사용자 2 버튼에 기능을 할당할 수 있습니다. 이 기능을 이용하면 OSD 메뉴를 거치지 않고 간편하게 기능을 사용할 수 있습니다. 사용 가능한 기능은 화면 고정 [사용자 1 기본값], 빈 화면, PIP/PBP [사용자 2 기본값], 종횡비, 정보 숨기기, 네트워크 설정, 프로젝트 ID, 색 일치, 선택적 초기화, 빠른 전환 모드, 오디오 음소거 및 오디오 볼륨입니다.

네트워크 설정

프로젝터의 네트워크 설정을 구성할 수 있습니다.

LAN 인터페이스

충돌을 방지하려면 LAN 인터페이스를 RJ-45 나 HDBaseT로 지정하십시오.

MAC 주소

MAC 주소를 표시합니다. (읽기 전용)

네트워크 상태

네트워크 연결 상태를 표시합니다. (읽기 전용)

프로젝터 사용법

DHCP

DHCP를 켜면 IP 주소, 서브넷 마스크, 게이트웨이 및 DNS가 자동으로 획득됩니다.

IP주소

프로젝터의 IP 주소를 할당할 수 있습니다.

서브넷 마스크

프로젝터의 서브넷 마스크를 할당할 수 있습니다.

게이트웨이

프로젝터의 게이트웨이를 할당할 수 있습니다.

DNS

프로젝터의 DNS를 할당할 수 있습니다.

적용

유선 네트워크 설정을 적용할 수 있습니다.

네트워크 초기화

네트워크 설정을 공장 기본값으로 초기화할 수 있습니다.

참고: DHCP가 켜져 있을 때는 IP주소, 서브넷 마스크, 게이트웨이 및 DNS를 사용할 수 없습니다.

이메일 알림

프로젝터에서 이메일 알림을 설정할 수 있습니다.

Fan Error / 전원 켜기/끄기 / Video Loss / Laser

Fan Error, 전원 켜기/끄기, Video Loss 또는 Laser가 프로젝트에서 발생하는 경우 이메일 알림이 사용자에게 보내집니다.

제어

이 프로젝트는 유선 네트워크 연결을 통해 컴퓨터나 기타 외부 장치에서 원격으로 제어할 수 있습니다. 원격 제어 센터에서 프로젝트 전원 켜기 또는 끄기, 이미지 밝기 또는 명암비를 조정하는 등 한 대 이상의 프로젝터를 제어할 수 있습니다.

제어 하위 메뉴에서 프로젝트 제어 장치를 선택합니다.

크레스턴

Crestron 컨트롤러 및 관련 소프트웨어를 제어합니다. (포트: 41794).

자세한 내용은 <http://www.crestron.com>을 참조하십시오.

- **Crestron 설정 적용:** 크레스턴 IP 주소, IPID 및 포트를 설정합니다. 그런 다음 Crestron 설정 적용을 선택하여 변경사항을 저장합니다.

PJ 링크

PJLink v1.0 명령으로 프로젝터를 제어합니다. (포트: 4352).

자세한 내용은 <http://pjlink.jbmia.or.jp/english>를 참조하십시오.

- **PJ 링크 설정 적용:** PJ 링크 인증, 비밀번호, 서비스에 사용할 주소를 설정하고 PJ 링크 설정 적용을 선택하여 변경사항을 저장합니다.

엑스트론

엑스트론 장치로 프로젝터를 제어합니다. (포트: 2023).

자세한 내용은 <http://www.extron.com>을 참조하십시오.

AMX

AMX 장치로 프로젝터를 제어합니다. (포트: 9131)

자세한 내용은 <http://www.amx.com>을 참조하십시오.

텔넷

텔넷 연결을 통해 RS232 명령을 사용해서 프로젝터를 제어합니다. (포트: 23)

자세한 내용은 페이지66의"텔넷을 통한 RS232 명령 사용법" 단원을 참조하십시오.

프로젝터 사용법

HTTP

웹 브라우저로 프로젝터를 제어합니다. (포트: 80)

자세한 내용은 페이지64의"웹 제어판 사용법" 단원을 참조하십시오.

초기화

제어 기능을 공장 기본값으로 초기화합니다.

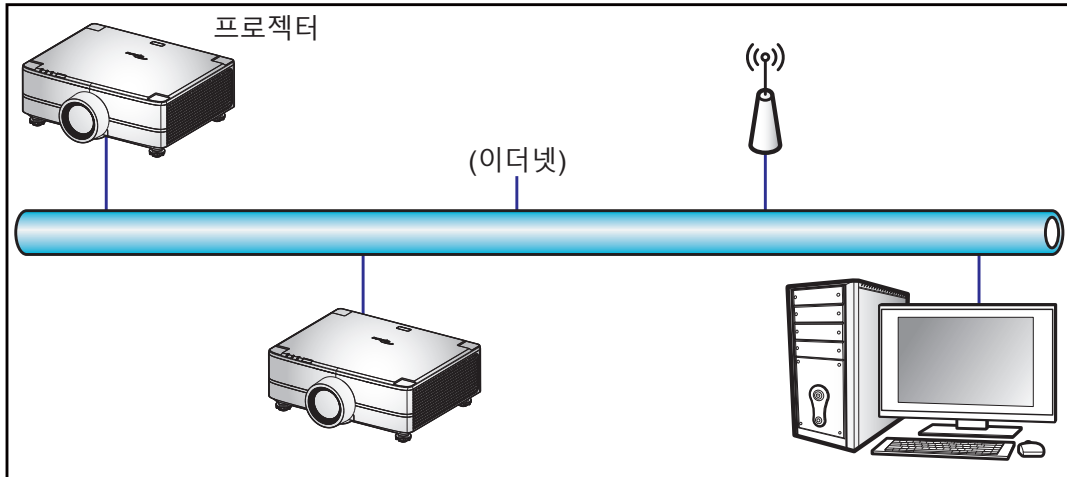

참고:

- Crestron은 미국 Crestron Electronics, Inc.의 등록상표입니다.
- Extron은 미국 Extron Electronics, Inc.의 등록상표입니다.
- AMX는 미국 AMX LLC의 등록상표입니다.
- PJLink는 JBMIA가 일본, 미국 및 기타 국가에 상표 및 로고 등록을 신청한 상태입니다.
- LAN/RJ45 포트에 연결해서 프로젝터를 원격 제어할 수 있는 다양한 외부 장치 종류나 이러한 외부 장치에서 지원되는 명령에 관한 자세한 내용은 고객 지원 서비스 센터에 직접 문의하십시오.
- OMSC와 OMSL를 지원합니다. 자세한 내용은 지원 서비스에 직접 문의하십시오.

전송 속도

직렬 포트 In 및 직렬 포트 Out의 전송 속도를 설정합니다. 사용 가능한 옵션은 1200, 2400, 4800, 9600, 19200, 38400, 57600, 115200(기본값)입니다.

초기화

모든 네트워크 설정을 공장 기본값으로 초기화합니다.

프로젝터 사용법

웹 제어판 사용법

웹 제어판에서 개인용 컴퓨터나 모바일 장치에서 웹 브라우저를 사용하여 다양한 프로젝터 설정을 구성할 수 있습니다.

시스템 요구사항

웹 제어판을 사용하려면 장치와 소프트웨어가 다음과 같은 최소 시스템 요구사항을 충족해야 합니다.

- RJ45 케이블(CAT-5e) 또는 무선 동글
- 웹 브라우저가 설치된 PC, 노트북, 휴대폰 또는 태블릿
- 호환되는 웹 브라우저:
 - Microsoft Edge 40 이상 버전
 - Firefox 57 이상 버전
 - 크롬 63 이상 버전

웹 제어판 개요

웹 브라우저를 사용하여 다양한 프로젝터 설정을 구성할 수 있습니다.

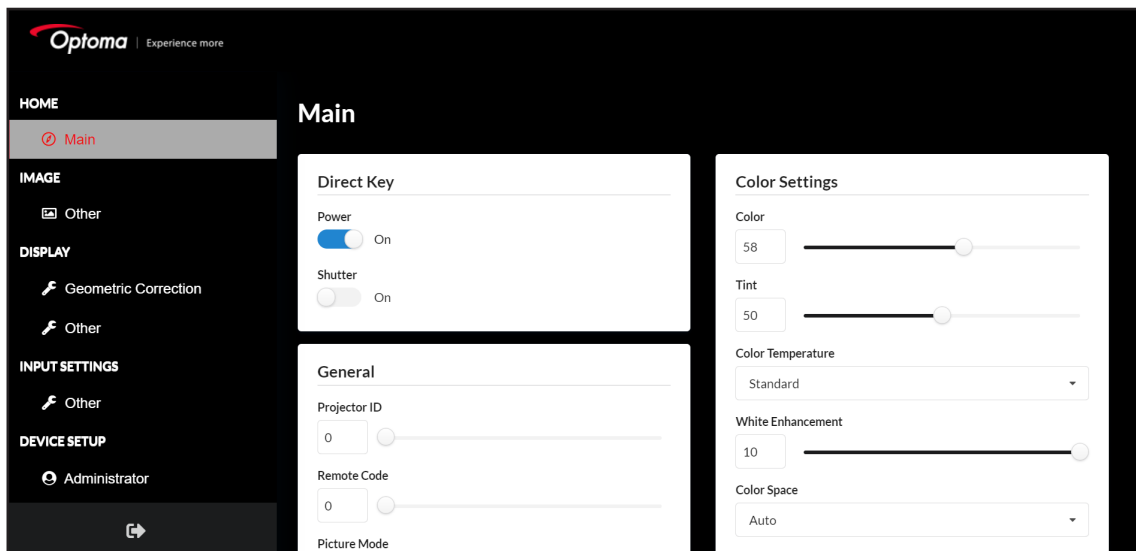

메뉴	설명
홈	프로젝터 정보나 펌웨어 버전 세부 정보를 볼 수 있습니다.
이미지	이미지 설정을 구성합니다.
디스플레이	설치 환경에 따라 이미지가 제대로 투사되도록 설정을 구성합니다.
입력 설정	프로젝터 입력 설정을 구성합니다.
장치 설정	프로젝터의 시스템 설정을 구성합니다.
커뮤니케이션	통신 메뉴는 프로젝터가 다른 프로젝터나 제어 장치와 통신할 수 있도록 설정을 구성하는 데 사용됩니다.
정보	프로젝터의 상태나 설정 내용에 대한 정보를 볼 수 있습니다. 프로젝터 정보는 읽기 전용입니다.

프로젝터 사용법

웹 제어판에 액세스하는 방법

네트워크를 사용할 수 있는 경우 프로젝터와 컴퓨터를 동일한 네트워크에 연결합니다. 프로젝터 주소를 웹 URL로 사용하여 브라우저에서 웹 제어판을 엽니다.

1. OSD 메뉴를 사용하여 프로젝터 주소를 확인합니다.
 - 유선 네트워크에서 **커뮤니케이션 > 네트워크 설정 > IP주소** 순서로 선택합니다.
참고: DHCP가 활성화되어 있는지 확인합니다.
2. 웹 브라우저를 열고 주소 표시줄에 프로젝터 주소를 입력합니다.
3. 웹 페이지가 웹 제어판으로 리디렉션됩니다.
4. 사용자 이름 입력란에 사용자 이름: admin(기본값)을, 비밀번호 입력란에 비밀번호를 각각 입력합니다. 기본값은 장치 시리얼 번호입니다. 경로: 메뉴 -> 정보 -> 장치 -> 시리얼 번호.

참고: 로그인한 후에는 사용자 이름과 비밀번호를 변경해야 합니다. 이때 강력한 비밀번호를 사용하는 것이 좋습니다.

네트워크를 사용할 수 없는 경우 "컴퓨터에 프로젝터 직접 연결" 단원을 참조하십시오.

컴퓨터에 프로젝터 직접 연결

네트워크를 사용할 수 없는 경우에는 RJ-45 케이블로 프로젝터를 컴퓨터에 직접 연결하고 네트워크 설정을 수동으로 구성하십시오.

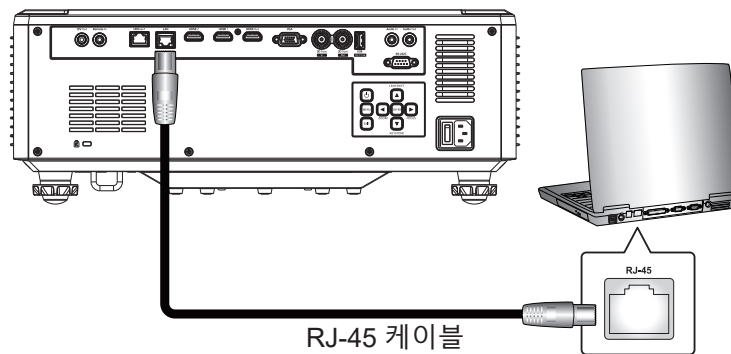

1. 프로젝터에 IP 주소 할당
 - OSD 메뉴에서 **네트워크 설정 > DHCP** 순서로 선택합니다.
 - DHCP를 끄고 프로젝터의 IP주소, 서브넷 마스크 및 게이트웨이를 수동으로 설정합니다.
 - **입력**를 눌러 설정을 확인합니다.
2. 컴퓨터에 IP 주소 할당
 - 프로젝터와 일치하도록 컴퓨터의 기본 게이트웨이 및 서브넷 마스크를 설정합니다.
 - 프로젝터의 앞쪽 세 자리 숫자와 일치하도록 컴퓨터의 IP 주소를 설정합니다.
예를 들어 프로젝터 IP 주소가 192.168.000.100인 경우 컴퓨터 IP 주소를 192.168.000.xxx로 설정해야 하며, 이때 xxx는 100이 아닙니다.
3. 웹 브라우저를 열고 주소 표시줄에 프로젝터 주소를 입력합니다.
4. 웹 페이지가 웹 제어판으로 리디렉션됩니다.

프로젝터 사용법

텔넷을 통한 RS232 명령 사용법

이 프로젝트에서는 텔넷 연결을 통해 RS232 명령을 사용할 수 있습니다.

1. 프로젝터와 컴퓨터 간에 직접 연결을 설정합니다. 페이지 65에 나와 있는 *컴퓨터에 프로젝터 직접 연결 절*을 참조하십시오.
2. 컴퓨터에서 방화벽을 비활성화합니다.
3. 컴퓨터에서 명령 대화창을 엽니다. Windows 7 운영체제에서 **시작 > 모든 프로그램 > 액세서리 > 명령 프롬프트** 순으로 선택합니다.
4. 명령어 "telnet ttt.xxx.yyy.zzz 23"을 입력합니다.
"ttt.xxx.yyy.zzz" 입력란에 프로젝터 IP 주소를 입력합니다.
5. 컴퓨터 키보드의 **입력** 버튼을 누릅니다.

RS232 by Telnet의 사양

- Telnet: TCP
- Telnet 포트: 23(자세한 내용은 서비스 팀에 문의)
- Telnet 유틸리티: Windows "TELNET.exe"(콘솔 모드).
- 일반적으로 RS232-by-Telnet 제어의 분리: 단혀 있음
- 다음은 텔넷 연결을 준비한 직후에 Windows 텔넷 유틸리티를 사용하는 데 있어서의 제한 사항에 대한 설명입니다.
 - Telnet-Control 애플리케이션의 연속 네트워크 페이로드의 경우 50 바이트 미만입니다.
 - Telnet-Control을 위한 한 개의 완벽한 RS232 명령의 경우 26 바이트 미만입니다.
 - 다음 번 RS232 명령에 대한 최소 지연 시간은 200 (ms)입니다. 정보 메뉴.

정보 메뉴

프로젝터의 상태나 설정 내용에 대한 정보를 볼 수 있습니다. 프로젝트 정보는 읽기 전용입니다.

하위 메뉴

- 장치
- 시스템 상태
- 커뮤니케이션
- 신호
- 펌웨어 버전

추가 정보

추가 정보

호환되는 해상도

디지털

HDMI 2.0		
지정 타이밍	표준 타이밍	세부 타이밍
640 x 480 @ 60Hz	800 x 600 @ 120Hz	640 x 480 @ 60Hz
640 x 480 @ 67Hz	1280 x 768 @ 120Hz	720 x 480 @ 60Hz
640 x 480 @ 72Hz	1280 x 800 @ 75Hz	720 x 576 @ 50Hz
640 x 480 @ 75Hz	1280 x 1024 @ 60Hz	720 x 480i @ 60Hz
720 x 400 @ 70Hz	1360 x 765 @ 60Hz	720 x 576i @ 50Hz
720 x 400 @ 88Hz	1400 x 1050 @ 60Hz	1280 x 720 @ 50Hz
800 x 600 @ 56Hz	1600 x 1200 @ 60Hz	1280 x 720 @ 60Hz
800 x 600 @ 60Hz	1680 x 1050 @ 60Hz	1280 x 720 @ 120Hz
800 x 600 @ 72Hz		1440 x 480 @ 60Hz
800 x 600 @ 75Hz		1920 x 1080 @ 24Hz
832 x 624 @ 75Hz		1920 x 1080 @ 25Hz
1024 x 768 @ 60Hz		1920 x 1080 @ 50Hz
1024 x 768 @ 70Hz		1920 x 1080 @ 60Hz
1024 x 768 @ 75Hz		1920 x 1080 @ 120Hz
1152 x 870 @ 75Hz		1920 x 1080i @ 50Hz
1280 x 1024 @ 75Hz		1920 x 1080i @ 60Hz
		1920 x 1200 @ 59Hz
		3840 x 2160 @ 24Hz
		3840 x 2160 @ 25Hz
		3840 x 2160 @ 30Hz
		3840 x 2160 @ 50Hz
		3840 x 2160 @ 60Hz
		4096 x 2160 @ 24Hz
		4096 x 2160 @ 25Hz
		4096 x 2160 @ 30Hz
		4096 x 2160 @ 50Hz
		4096 x 2160 @ 60Hz

HDMI 1.4		
지정 타이밍	표준 타이밍	세부 타이밍
640 x 480 @ 60Hz	800 x 600 @ 120Hz	640 x 480 @ 60Hz
640 x 480 @ 67Hz	1280 x 768 @ 120Hz	720 x 480 @ 60Hz
640 x 480 @ 72Hz	1280 x 800 @ 75Hz	720 x 576 @ 50Hz
640 x 480 @ 75Hz	1280 x 1024 @ 60Hz	720 x 480i @ 60Hz
720 x 400 @ 70Hz	1360 x 765 @ 60Hz	720 x 576i @ 50Hz
720 x 400 @ 88Hz	1400 x 1050 @ 60Hz	1280 x 720 @ 50Hz
800 x 600 @ 56Hz	1600 x 1200 @ 60Hz	1280 x 720 @ 60Hz
800 x 600 @ 60Hz	1680 x 1050 @ 60Hz	1440 x 480 @ 60Hz
800 x 600 @ 72Hz		1920 x 1080 @ 24Hz
800 x 600 @ 75Hz		1920 x 1080 @ 25Hz
832 x 624 @ 75Hz		1920 x 1080 @ 50Hz
1024 x 768 @ 60Hz		1920 x 1080 @ 60Hz
1024 x 768 @ 70Hz		1920 x 1080i @ 50Hz
1024 x 768 @ 75Hz		1920 x 1080i @ 60Hz
1152 x 870 @ 75Hz		1920 x 1200 @ 59Hz
1280 x 1024 @ 75Hz		

아날로그

아날로그		
지정 타이밍	표준 타이밍	세부 타이밍
640 x 480 @ 60Hz	1280 x 800 @ 75Hz	1920 x 1080 @ 60Hz
640 x 480 @ 67Hz	1280 x 1024 @ 60Hz	1920 x 1200 @ 59Hz
640 x 480 @ 72Hz	1360 x 765 @ 60Hz	
640 x 480 @ 75Hz	1400 x 1050 @ 60Hz	
720 x 400 @ 70Hz	1440 x 900 @ 60Hz	
720 x 400 @ 88Hz	1440 x 900 @ 75Hz	
800 x 600 @ 56Hz	1600 x 1200 @ 60Hz	
800 x 600 @ 60Hz	1680 x 1050 @ 60Hz	
800 x 600 @ 72Hz		
800 x 600 @ 75Hz		
832 x 624 @ 75Hz		
1024 x 768 @ 60Hz		
1024 x 768 @ 70Hz		
1024 x 768 @ 75Hz		
1152 x 870 @ 75Hz		
1280 x 1024 @ 75Hz		

추가 정보

트루 3D 비디오 호환성

		입력 타이밍	
입력 해상도	HDMI 1.4a 3D 입력	1280 x 720P @ 50Hz	상하 분할
		1280 x 720P @ 60Hz	상하 분할
		1280 x 720P @ 50Hz	프레임 패킹
		1280 x 720P @ 60Hz	프레임 패킹
		1920 x 1080P @ 24Hz	상하 분할
		1920 x 1080P @ 24Hz	프레임 패킹
		1920 x 1080i @ 50Hz	좌우 분할
		1920 x 1080i @ 60Hz	좌우 분할
		1024 x 768 @ 120Hz	순차적 프레임
		1280 x 720 @ 120Hz	순차적 프레임
		1280 x 800 @ 120Hz	순차적 프레임
		1920 x 1080P @ 60Hz	순차적 프레임
		1920 x 1080P @ 120Hz	순차적 프레임
		1920 x 1200 @ 60Hz	순차적 프레임
		800 x 600 @ 120Hz	순차적 프레임

참고: 3D 입력이 1080p@24Hz이면, DMD이 3D 모드에서 정수의 배수로 재생되어야 합니다.

추가 정보

RS232 포트 설정 및 신호 연결

RS232 포트 설정

항목	방법
통신 방법	비동기식 통신
전송 속도	115200
데이터 비트	8비트
패리티	없음
정지 비트	1
흐름 제어	없음

RS232 신호 연결

컴퓨터 COM 포트
(D-Sub 9 핀 커넥터)

프로젝터 COM 포트
(D-Sub 9 핀 커넥터)

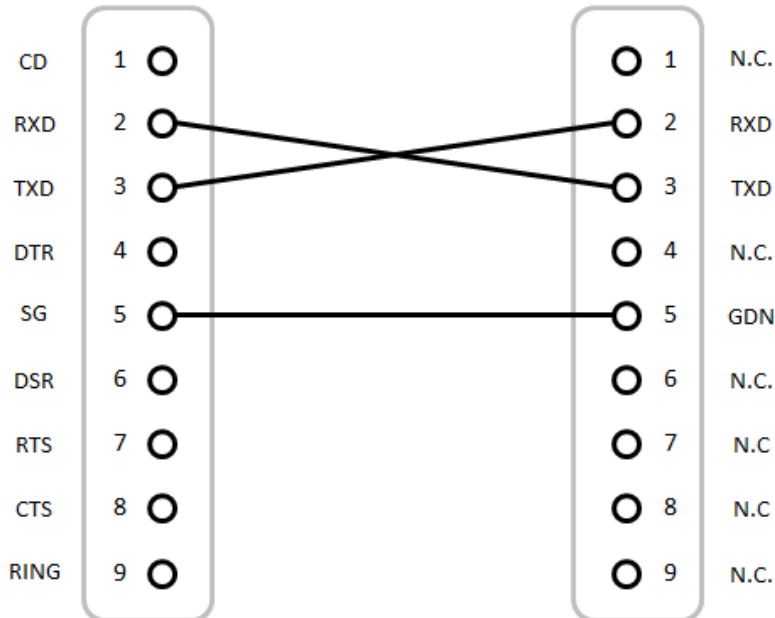

참고: RS232 쉘은 접지되어 있습니다.

추가 정보

이미지 크기 및 투사 거리

1.6x 렌즈 모델

투사되는 이미지의 크기는 1.27 ~ 7.62m(50 ~ 300인치)입니다.

화면 크기 16:10(너비 x 높이)						투사 거리			
이미지 대각선 길이		가로		세로		와이드		텔레	
인치	m	인치	m	인치	m	인치	m	인치	m
50	1.27	42.4	1.08	26.5	0.67	52.3	1.33	84.0	2.13
60	1.52	50.9	1.29	31.8	0.81	63.1	1.60	101.2	2.57
70	1.78	59.4	1.51	37.1	0.94	74.0	1.88	118.4	3.01
80	2.03	67.8	1.72	42.4	1.08	84.8	2.15	135.6	3.44
90	2.29	76.3	1.94	47.7	1.21	95.7	2.43	152.8	3.88
100	2.54	84.8	2.15	53.0	1.35	106.5	2.71	170.0	4.32
120	3.05	101.8	2.58	63.6	1.62	128.3	3.26	204.4	5.19
150	3.81	127.2	3.23	79.5	2.02	160.8	4.09	256.0	6.50
180	4.57	152.6	3.88	95.4	2.42	193.4	4.91	307.6	7.81
200	5.08	169.6	4.31	106.0	2.69	215.1	5.46	342.0	8.69
250	6.35	212.0	5.38	132.5	3.37	269.4	6.84	428.0	10.87
300	7.62	254.4	6.46	159.0	4.04	323.7	8.22	514.0	13.06

1.15x 렌즈 모델

투사되는 이미지의 크기는 1.27 ~ 25.4 m(50 ~ 1000인치)입니다.

화면 크기 16:10(너비 x 높이)						투사 거리			
이미지 대각선 길이		가로		세로		와이드		텔레	
인치	m	인치	m	인치	m	인치	m	인치	m
50	1.27	42.4	1.08	26.5	0.67	27.0	0.69	31.3	0.79
60	1.52	50.9	1.29	31.8	0.81	32.7	0.83	37.8	0.96
70	1.78	59.4	1.51	37.1	0.94	38.4	0.98	44.4	1.13
80	2.03	67.8	1.72	42.4	1.08	44.1	1.12	50.9	1.29
90	2.29	76.3	1.94	47.7	1.21	49.8	1.27	57.5	1.46
100	2.54	84.8	2.15	53.0	1.35	55.5	1.41	64.1	1.63
120	3.05	101.8	2.58	63.6	1.62	66.9	1.70	77.2	1.96
150	3.81	127.2	3.23	79.5	2.02	84.0	2.13	96.9	2.46
180	4.57	152.6	3.88	95.4	2.42	101.2	2.57	116.6	2.96
200	5.08	169.6	4.31	106.0	2.69	112.6	2.86	129.7	3.29
250	6.35	212.0	5.38	132.5	3.37	141.1	3.58	162.5	4.13
300	7.62	254.4	6.46	159.0	4.04	169.6	4.31	195.3	4.96
350	8.89	296.8	7.54	185.5	4.71	198.2	5.03	228.1	5.79
400	10.16	339.2	8.62	212.0	5.38	226.7	5.76	260.9	6.63
500	12.7	424.0	10.77	265.0	6.73	283.7	7.21	326.5	8.29
600	15.24	508.8	12.92	318.0	8.08	340.8	8.66	392.1	9.96
700	17.78	593.6	15.08	371.0	9.42	397.9	10.11	457.8	11.63

추가 정보

화면 크기 16:10(너비 x 높이)						투사 거리			
이미지 대각선 길이		가로		세로		와이드		텔레	
인치	m	인치	m	인치	m	인치	m	인치	m
800	20.32	678.4	17.23	424.0	10.77	454.9	11.55	523.4	13.30
900	22.86	763.2	19.39	477.0	12.12	512.0	13.00	589.0	14.96
1000	25.4	848.0	21.54	530.0	13.46	569.0	14.45	654.6	16.63

1.26x 렌즈 모델

투사되는 이미지의 크기는 1.05 ~ 7.62m(50 ~ 300인치)입니다.

화면 크기 16:10(너비 x 높이)						투사 거리			
이미지 대각선 길이		가로		세로		와이드		텔레	
인치	m	인치	m	인치	m	인치	m	인치	m
50	1.27	42.4	1.08	26.5	0.67	31.9	0.81	40.4	1.03
60	1.52	50.9	1.29	31.8	0.81	38.1	0.97	48.2	1.23
70	1.78	59.4	1.51	37.1	0.94	44.6	1.13	56.5	1.43
80	2.03	67.8	1.72	42.4	1.08	50.8	1.29	64.3	1.63
90	2.29	76.3	1.94	47.7	1.21	57.3	1.46	72.6	1.84
100	2.54	84.8	2.15	53.0	1.35	63.5	1.61	80.4	2.04
120	3.05	101.8	2.58	63.6	1.62	76.5	1.94	96.9	2.46
150	3.81	127.2	3.23	79.5	2.02	95.4	2.42	120.8	3.07
180	4.57	152.6	3.88	95.4	2.42	114.6	2.91	145.1	3.69
200	5.08	169.6	4.31	106.0	2.69	127.3	3.23	161.2	4.09
250	6.35	212.0	5.38	132.5	3.37	158.9	4.04	201.2	5.11
300	7.62	254.4	6.46	159.0	4.04	190.7	4.85	241.6	6.14

추가 정보

천장 마운트 설치

1. 프로젝터 손상을 방지하려면 Optoma 천장 마운트를 사용하십시오.
2. 타업체의 천장 마운트 키트를 사용하려면 마운트를 프로젝터에 부착하는 데 사용할 나사가 다음 사양을 충족하는지 확인하십시오.
 - 나사 종류: M4*4
 - 최소 나사 길이: 8 mm

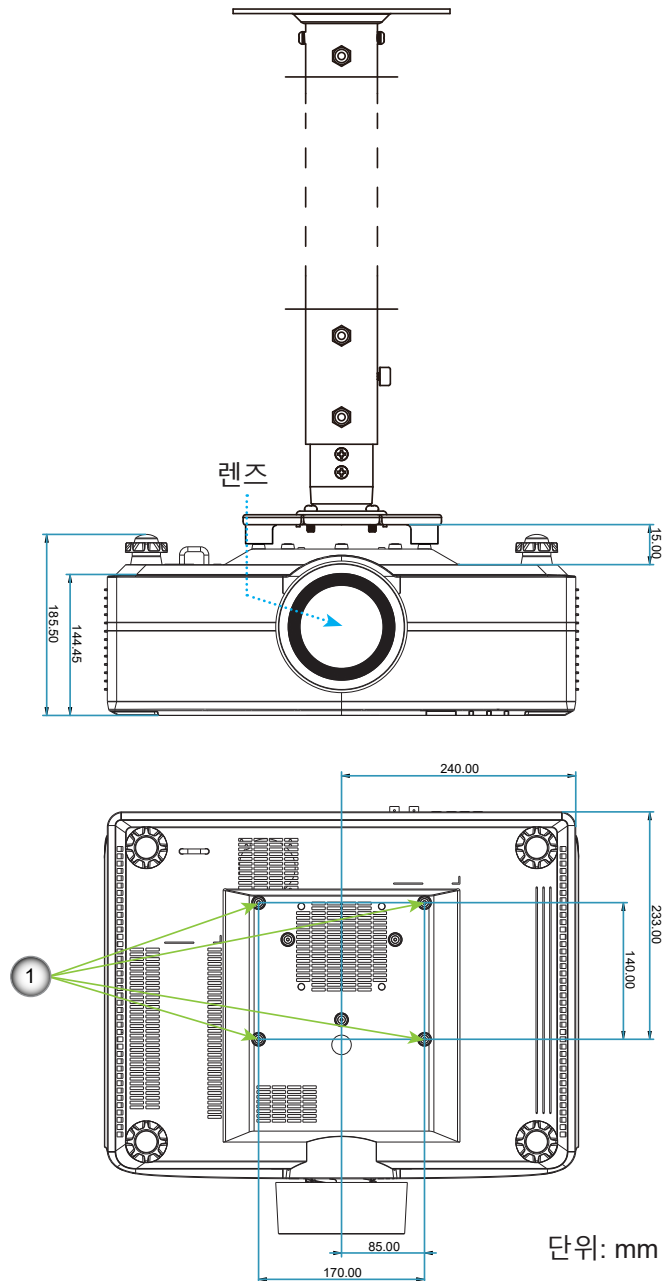

참고:

1. 천장 마운트용 장착 구멍.
2. 잘못된 설치로 인한 손상은 보증에서 제외됩니다.

추가 정보

IR 원격 코드

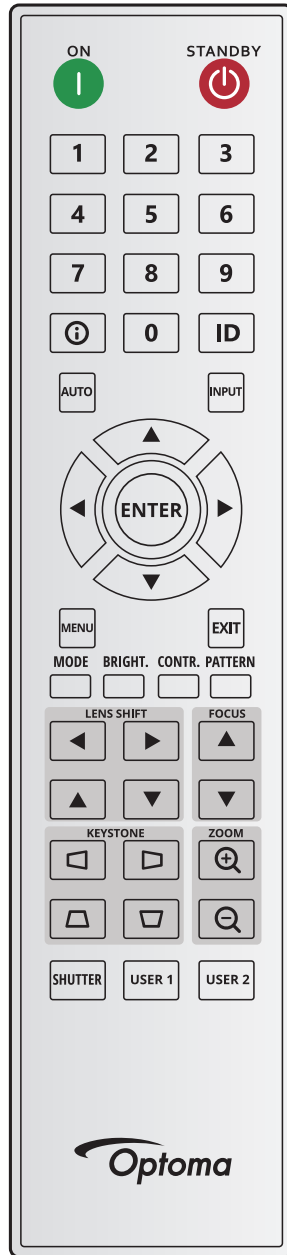

키 범례	키 위치	형식 반복	주소		데이터		설명
			바이트 1	바이트 2	바이트 3	바이트 4	
켜기 (I)	1	F1	32	CD	2	FD	프로젝터를 켜려는 경우에 누릅니다.
끄기 (⏻)	2	F1	32	CD	2E	D1	프로젝터를 끄려는 경우에 누릅니다.
1	3	F1	32	CD	72	8D	숫자 키패드 숫자 "1"으로 사용합니다.
2	4	F1	32	CD	73	8C	숫자 키패드 숫자 "2"으로 사용합니다.
3	5	F1	32	CD	74	8B	숫자 키패드 숫자 "3"으로 사용합니다.
4	6	F1	32	CD	75	8A	숫자 키패드 숫자 "4"으로 사용합니다.
5	7	F1	32	CD	77	88	숫자 키패드 숫자 "5"으로 사용합니다.
6	8	F1	32	CD	78	87	숫자 키패드 숫자 "6"으로 사용합니다.

추가 정보



키 범례	키 위치	형식 반복	주소		데이터		설명
			바이트 1	바이트 2	바이트 3	바이트 4	
7	9	F1	32	CD	79	86	숫자 키패드 숫자 "7"으로 사용합니다.
8	10	F1	32	CD	80	7F	숫자 키패드 숫자 "8"으로 사용합니다.
9	11	F1	32	CD	81	7E	숫자 키패드 숫자 "9"으로 사용합니다.
정보(i)	12	F1	32	CD	82	7D	눌러서 소스 이미지 정보를 표시할 수 있습니다.
0	13	F1	32	CD	25	DA	숫자 키패드 숫자 "0"으로 사용합니다.
ID	14	F1	32	CD	A7	58	눌러서 리모컨 ID를 설정할 수 있습니다.
자동	15	F1	32	CD	4	FB	프로젝터를 입력 소스와 자동으로 동기화하려는 경우에 누릅니다.
입력	16	F1	32	CD	18	E7	입력 신호를 선택하려는 경우에 누릅니다.
위로 (▲)	17	F1	32	CD	0F	F0	버튼을 눌러서 항목을 선택하거나 선택 항목을 조정할 수 있습니다.
왼쪽 (◀)	18	F1	32	CD	11	EE	버튼을 눌러서 항목을 선택하거나 선택 항목을 조정할 수 있습니다.
입력	19	F1	32	CD	14	EB	항목 선택을 확인하려는 경우에 누릅니다.
오른쪽 (▶)	20	F1	32	CD	10	EF	버튼을 눌러서 항목을 선택하거나 선택 항목을 조정할 수 있습니다.
아래로 (▼)	21	F1	32	CD	12	ED	버튼을 눌러서 항목을 선택하거나 선택 항목을 조정할 수 있습니다.
메뉴	22	F1	32	CD	0E	F1	프로젝터의 OSD 메뉴를 표시하려는 경우에 누릅니다.
끝내기	23	F1	32	CD	2A	D5	이전 레벨로 돌아가거나 메뉴 최상단에 있을 때 메뉴를 종료하려는 경우에 누릅니다.
모드	24	F1	32	CD	5	FA	사전 설정된 디스플레이 모드를 선택하려는 경우에 누릅니다.
밝게	25	F1	32	CD	28	D7	이미지에서 광원의 양을 조정하려는 경우에 누릅니다.
CONTR.	26	F1	32	CD	29	D6	어두운 부분과 밝은 부분의 편차를 조정하려는 경우에 누릅니다.
패턴	27	F1	32	CD	58	A7	테스트 패턴을 표시하려는 경우에 누릅니다.
렌즈 이동 ◀	28	F1	32	CD	41	BE	이미지의 위치를 가로 방향으로 조정하려는 경우에 누릅니다.
렌즈 이동 ▶	29	F1	32	CD	42	BD	
초점 ▲	30	F1	32	CD	86	79	초점을 조정해서 원하는 대로 이미지 선명도를 개선하려는 경우에 누릅니다.
렌즈 이동 ▲	31	F1	32	CD	34	CB	이미지의 위치를 수직 방향으로 조정하려는 경우에 누릅니다.
렌즈 이동 ▼	32	F1	32	CD	32	CD	이미지의 위치를 수직 방향으로 조정하려는 경우에 누릅니다.
초점 ▼	33	F1	32	CD	26	D9	초점을 조정해서 원하는 대로 이미지 선명도를 개선하려는 경우에 누릅니다.
키스톤 ◻	34	F1	32	CD	87	78	수평 키스톤을 조정하려는 경우에 누릅니다.
키스톤 ▢	35	F1	32	CD	51	AE	수평 키스톤을 조정하려는 경우에 누릅니다.
줌 ⊕	36	F1	32	CD	52	AD	줌을 조정해서 이미지를 원하는 크기로 만들려는 경우에 누릅니다.
키스톤 ▤	37	F1	32	CD	53	AC	수직 키스톤을 조정하려는 경우에 누릅니다.
키스톤 ▥	38	F1	32	CD	54	AB	수직 키스톤을 조정하려는 경우에 누릅니다.
줌 ⊖	39	F1	32	CD	55	AA	줌을 조정해서 이미지를 원하는 크기로 만들려는 경우에 누릅니다.
서터 (AV 음소거)	40	F1	32	CD	56	A9	화면 영상을 숨기거나 표시하려는 경우에 누릅니다.
사용자 1	41	F1	32	CD	57	A8	사용자 기능을 지정하려는 경우에 누릅니다. 페이지 61의 "원격 설정"를 참조하십시오.
사용자 2	42	F1	32	CD	27	D8	사용자 기능을 지정하려는 경우에 누릅니다. 페이지 61의 "원격 설정"를 참조하십시오.

추가 정보

문제 해결

프로젝터에 문제가 발생하면 다음 정보를 참조하십시오. 문제가 지속하면 지역 대리점이나 수리 센터에 문의하십시오.

이미지 문제점

- ❓ **화면에 이미지가 나타나지 않습니다**
 - 모든 케이블과 전원이 "설정 및 설치" 단원의 설명대로 올바르게 확실하게 연결되어 있는지 확인하십시오.
 - 커넥터의 핀이 구부러지거나 끊어지지 않았는지 확인하십시오.
 - 셔터(AV 소거) 기능이 켜져 있지 않은지 확인하십시오.
- ❓ **이미지가 초점이 안 맞습니다**
 - 이미지가 선명하고 또렷하게 보일 때까지 리모컨이나 프로젝터 키패드의 초점 ▲ 또는 초점 ▼ 버튼을 누르십시오.
 - 프로젝터에서요구되는 투사 화면 거리를 확인하십시오. (페이지 71의 이미지 크기 및 투사 거리 참조).
- ❓ **16:10 DVD 타이틀을 표시할 때는 이미지가 늘어납니다**
 - 왜상 DVD나 16:10 DVD를 재생하면 프로젝터는 최상의 이미지를 16:10 형식으로 표시합니다.
 - 4:3 형식의 DVD 타이틀을 재생할 때는 프로젝터 OSD에서 형식을 4:3으로 변경하십시오.
 - DVD 플레이어의 디스플레이 형식을 16:10(와이드) 화면비 종류로 설정하십시오.
- ❓ **이미지가 너무 작거나 큼니다.**
 - 투사된 이미지의 크기를 조정하려면 리모컨의 줌  또는 프로젝터 키패드의 줌  버튼을 누르십시오.
 - 프로젝터를 화면에 더 가깝게 또는 화면에서 더 멀리 옮깁니다.
 - OSD 메뉴에서 디스플레이 > 종횡비 순으로 선택해서 화면비를 변경하십시오.
- ❓ **이미지의 옆쪽이 기울어집니다.**
 - 가능하다면 프로젝터의 위치를 바꾸어 수평으로는 화면 중앙에오고 수직으로는 화면 아래쪽에 오게 하십시오.
 - 스크린 모양을 조정하려면 리모컨이나 프로젝터 키패드의 키스톤  버튼 을 누르십시오.
- ❓ **이미지가 반전됩니다**
 - OSD 메뉴에서 장치 설정 > 투사 > 리어 순으로 선택해서 반투명 스크린 뒤쪽으로부터 투사할 수 있도록 이미지를 반전시키십시오.

기타 문제

- ❓ **프로젝터가 모든 컨트롤에 반응하지 않습니다**
 - 가능하다면 프로젝터를 끈 후 전원 코드를 뽑고 전원을 다시 연결하기 전에 적어도 20초 동안 기다리십시오.

리모컨 문제

- ❓ **리모컨이 작동하지 않으면**
 - 리모컨의 작동 각도가 프로젝터의 IR 수신기에서 ±30° 범위 내를 가리키는지 확인하십시오.
 - 리모컨과 프로젝터 사이에 장애물이 없는지 확인하십시오. 프로젝터로부터 20m(65.6 ft) 이내로 이동하십시오.
 - 배터리가 올바르게 삽입되어 있는지 확인하십시오.
 - 배터리가 완전히 닳은 경우 교체하십시오.

추가 정보

LED 표시등 및 조명 메시지

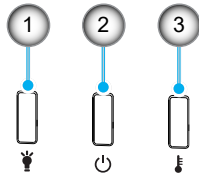

번호	항목
1.	조명 LED
2.	전원 LED
3.	온도 LED

상태	조명 LED	전원 LED		온도 LED
	빨간색	빨간색	녹색	빨간색
대기	해당 없음	점등 상태 유지	해당 없음	해당 없음
전원 켜짐	해당 없음	해당 없음	점등 상태 유지	해당 없음
예열 시작	해당 없음	깜빡거림 (1초 끄기 / 1초 켜기)	해당 없음	해당 없음
냉각 시작	해당 없음	해당 없음	깜빡거림 (0.5초 끄기 / 0.5초 켜기)	해당 없음
AV 음소거	깜빡거림 (1초 끄기 / 1초 켜기)	해당 없음	점등 상태 유지	해당 없음
오류(전원 고장)	점등 상태 유지	해당 없음	해당 없음	점등 상태 유지
오류(팬 고장)	해당 없음	해당 없음	해당 없음	깜빡거림 (3초 켜기/3초 끄기)
오류(컬러 휠 고장)	해당 없음	해당 없음	해당 없음	깜빡거림 (0.5초 끄기 / 0.5초 켜기)
오류(과열)	해당 없음	해당 없음	해당 없음	점등 상태 유지
오류(LD 과열)	해당 없음	해당 없음	해당 없음	점등 상태 유지
오류(LD 전압 이상)	점등 상태 유지	해당 없음	해당 없음	해당 없음
오류(온도 센서 분리)	깜빡거림 (0.5초 끄기 / 0.5초 켜기)	깜빡거림 (0.5초 끄기 / 0.5초 켜기)	해당 없음	해당 없음
오류(LD 고장)	점등 상태 유지	해당 없음	점등 상태 유지	해당 없음
업그레이드 프로세스	깜빡거림 (3초 끄기 / 3초 켜기)	깜빡거림 (3초 끄기 / 3초 켜기)	깜빡거림 (3초 끄기 / 3초 켜기)	깜빡거림 (3초 끄기 / 3초 켜기)

참고: 프로젝터에서 업그레이드가 진행되는 동안 10 분 동안 조명이 꺼지고 모든 LED가 깜빡거림(3 초 꺼짐/3 초 켜짐)

추가 정보

규격

광학적 항목	설명		
렌즈 유형	1.6x	1.15x	1.26x
투사 비율	1.25~2.0	0.65~0.75	0.75~0.95
최대 해상도	WUXGA	WUXGA	WUXGA
줌 및 초점 조정	전원 소비량	전원 소비량	전원 소비량
이미지 크기(대각선)	50"~300"	50"~1000"	50"~300"

전기적 항목	설명
입력	<ul style="list-style-type: none"> - HDMI 1 v2.0/4K - HDMI 2 v2.0/v1.4a - VGA 입력 - 3D 동기화 입력 - USB 타입 A 1개 - 오디오 입력 3.5mm
출력	<ul style="list-style-type: none"> - HDMI 출력 - 3D 동기화 출력 - 오디오 출력 3.5mm - 12V 출력 트리거
제어	<ul style="list-style-type: none"> - 유선 IR - HDBaseT - RJ-45(웹 제어 지원) - RS232
색상 재현	1,073,400,000 색상
검색 속도	<ul style="list-style-type: none"> - 수평 검색 속도: 15.38 ~ 91.15 KHz - 수직 검색 속도: 24~ 85 Hz (3D 기능은 120 Hz)
내장 스피커	10W 스피커 2개
전원 요구사항	100 - 240V ±10%, AC 50/60Hz
소비 전력	<ul style="list-style-type: none"> - 일반 모드: 520W ± 15% @ 110Vac / 505W ± 15% @ 220Vac - 절전 모드: 265W ± 15% @ 110Vac / 260W ± 15% @ 220Vac
입력 전류	6.5A
설치 방향	전면, 후면, 천장 상단, 후면 상단
치수 (W x D x H)	1.6x 렌즈 모델: <ul style="list-style-type: none"> - 486 x 432.5 x 176.0 mm(다리 제외) - 486 x 432.5 x 185.5 mm(다리 포함) 1.15x 렌즈 모델: <ul style="list-style-type: none"> - 486 x 427.5 x 176.0 mm(다리 제외) - 486 x 427.5 x 185.5 mm(다리 포함) 1.26x 렌즈 모델: <ul style="list-style-type: none"> - 486 x 394.5 x 176.0 mm(다리 제외) - 486 x 394.5 x 185.5 mm(다리 포함)
중량	14 ± 0.5 Kg
환경 조건	온도 5~40°C, 습도 10%~85%(비응결)에서 작동

참고: 모든 사양은 사전 통지 없이 변경될 수 있습니다.

추가 정보

수동 워프 제어 지침

1. 워프/블렌드 제어 옵션을 사용하려면 OSD 옵션으로 전환해야 합니다. 순서: 메뉴 -> 디스플레이 -> 형상 보정 -> 워프 제어 -> 고급.
2. 그리드 색상을 변경하면 워프 조정을 마쳤을 때 각 프로젝터의 그리드 색상 라인 간에 구별하는 데 도움이 됩니다. 워프/블렌드 그리드 색상 옵션에는 다음이 포함되어 있습니다. 녹색(기본값), 자홍색, 빨간색, 청록색 순서: 메뉴 -> 디스플레이 -> 형상 보정 - 고급 워프-> 그리드 색상.

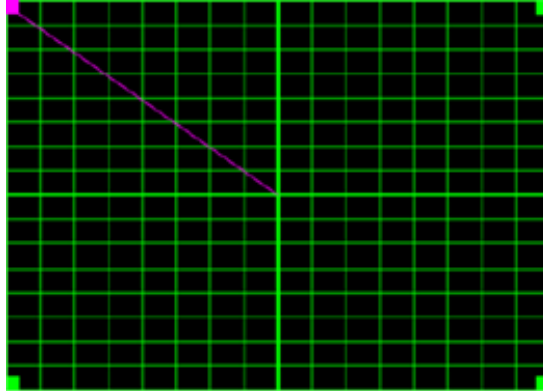

3. 블렌드 중첩 크기를 설정합니다. 순서: 메뉴 -> 디스플레이 -> 형상 보정 -> 고급 워프 -> 블렌드 설정 -> 블렌드 너비. 옵션과 중첩 크기의 유효 범위는 아래와 같습니다.
 - (a) 왼쪽: 0 (0%) / 192 (10%) ~ 960 (50%)
 - (b) 오른쪽: 0 (0%) / 192 (10%) ~ 960 (50%)
 - (c) 상단: 0 (0%) / 120 (10%) ~ 600 (50%)
 - (d) 하단: 0 (0%) / 120 (10%) ~ 600 (50%)
- 3.1 프로젝터를 설치한 다음 실제 투사 중첩 정도에 따라 중첩 크기를 설정합니다.
 - A. 설정한 중첩 크기는 실제 투사 영상의 중첩 크기보다 작아야 합니다.
 - B. 모든 프로젝터에서 블렌드 너비 화면을 켜면 중첩 효율 범위를 정하는 데 도움이 됩니다. 아래는 1x2 레이아웃 설정의 예입니다. 아래 순서를 따르십시오.

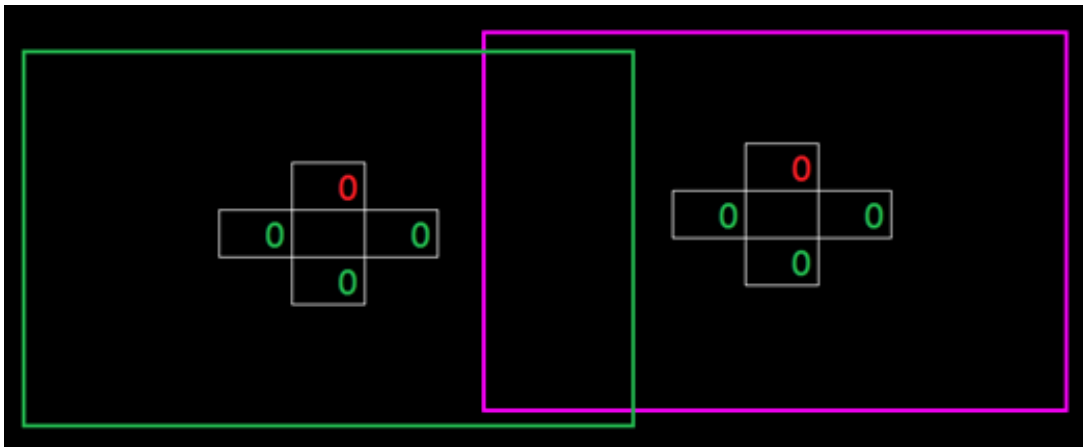

- 3.2 우선 왼쪽 프로젝터 오른쪽 테두리의 중첩 크기를 조정합니다.
 - A. 중첩 영역의 왼쪽이 블렌드 설정 값에 따라 이동하게 됩니다. 중첩 영역은 밝은 색상의 사각형으로 표시됩니다.
 - B. 왼쪽 프로젝터의 왼쪽 중첩 영역이 오른쪽 프로젝터의 왼쪽 테두리를 벗어나지 않을 때까지 중첩 크기를 조정합니다.

추가 정보

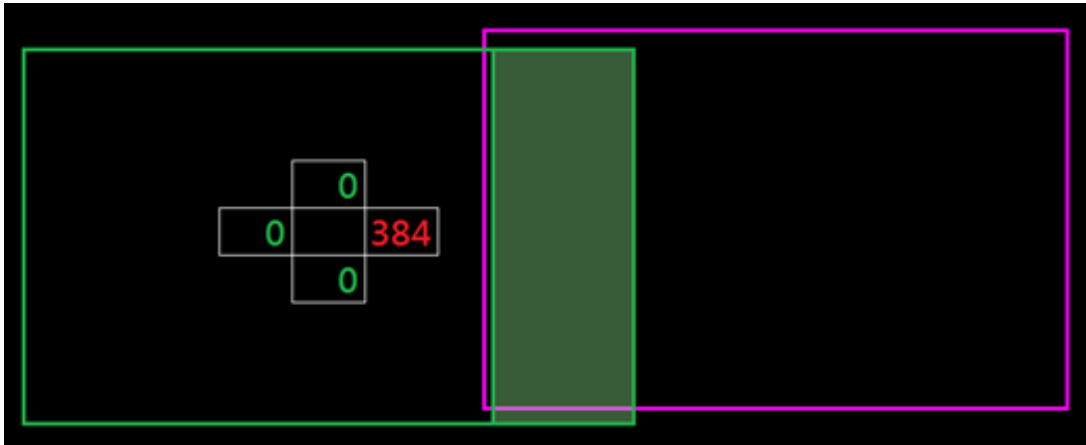

3.3 오른쪽 프로젝터 왼쪽 테두리의 중첩 크기를 조정합니다.

- A. 중첩 영역의 오른쪽이 블렌드 설정 값에 따라 이동하게 됩니다. 중첩 영역은 밝은 색상의 사각형으로 표시됩니다.
- B. 블렌드 설정 값을 왼쪽 프로젝터 오른쪽 테두리의 중첩 크기와 동일하게 조정합니다.
- C. 오른쪽 중첩 크기가 왼쪽 프로젝터 오른쪽 테두리를 벗어나면 안됩니다.
- D. 벗어난 경우에는 결과가 C 단계의 조건과 일치할 때까지 블렌드 설정 값을 줄이십시오.
- E. 오른쪽 프로젝터의 블렌드 설정 값이 왼쪽 프로젝터 블렌드 설정 값보다 작을 경우, 왼쪽 프로젝터 값이 오른쪽 프로젝터 값과 같아지도록 조정하십시오.

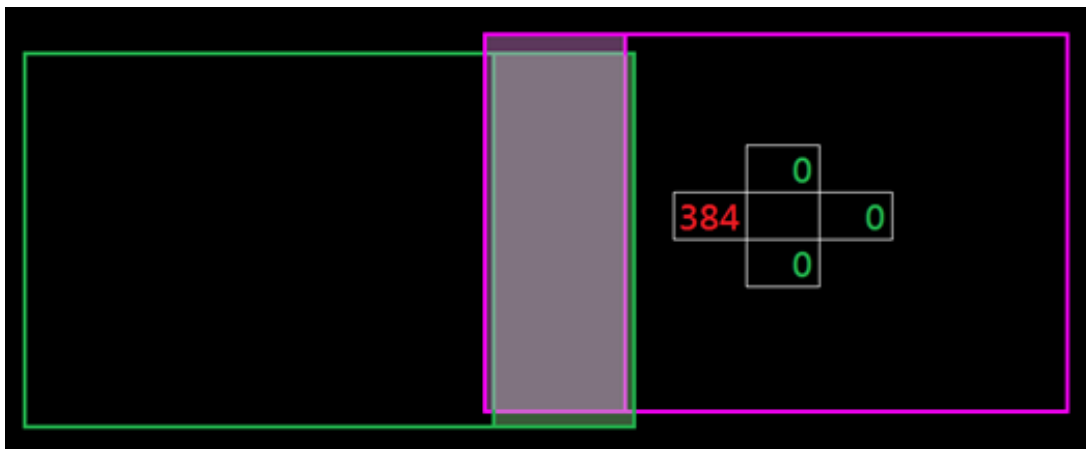

4. 그리드 포인트와 내부 워프 기능을 사용해서 워프 보정을 완료하십시오.

- A. 그리드 포인트에는 다음과 같은 옵션이 있습니다. 2x2(기본값), 3x3, 5x5, 9x9, and 17x17.

참고:

- 1. 그리드 포인트를 선택하려면 **↑**, **↓**, **←** 또는 **→** 버튼을 사용하십시오.
- 2. 포인트를 선택하려면 Enter(엔터) 키를 누르십시오.
- 3. 그런 다음 선택한 포인트의 위치를 옮기려면 **↑**, **↓**, **←** 또는 **→** 버튼을 누르십시오.
- 4. 이전 페이지로 돌아가려면 **↶** 을 누르십시오.

- B. 워프 이너: 내부 워프 제어 기능을 켜거나 끌 수 있습니다.

참고: 내부 워프는 2x2 그리드 포인트를 지원하지 않습니다.

- C. 중첩 영역은 워프 패턴에서 동일한 크기의 네 부분으로 나뉘어져 있습니다..
- D. 워프 조정 기능을 사용해서 프로젝터 두 대와 중첩 영역의 그리드 라인을 맞추면 수동 블렌드가 완료됩니다. 다음 순서를 따르십시오.

추가 정보

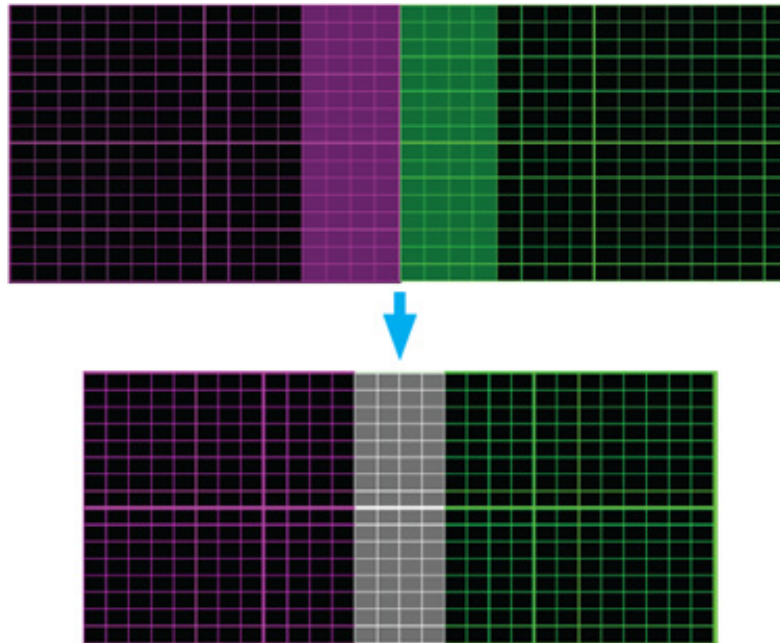

- (1) 2x2 그리드 포인트를 선택한 다음 프로젝터의 테두리를 중첩 영역의 측면에 맞춥니다.
- (2) 설치 상황에 따라 그리드 포인트 3x3, 5x5, 9x9, 17x17 중에서 선택해서 그리드 라인을 조정합니다.
- (3) 내부 워프 기능을 켜서 내부 그리드를 조정합니다.
- (4) 모든 그리드 라인이 맞춰지게 됩니다. "종료" 버튼을 눌러서 그리드 패턴을 종료하면 수동 블렌딩 설정이 완료됩니다.
5. 격자 선이 직선에서 곡선으로 휘어지면 격자 선이 왜곡되어 들쭉날쭉해집니다. 이러한 현상이 나타나지 않도록 하려면 워프 선명도를 조정해서 이미지 가장자리를 흐릿하거나 선명하게 만들면 됩니다.

추가 정보

RS232 프로토콜 기능 목록

전송 속도: 115200

데이터 비트: 8

패리티: 없음

정지 비트: 1

흐름 제어: 없음

UART16550 FIFO: 사용 안 함

■ Write Command

~	X	X	X	X	X		n	CR
Lead Code	Projector ID		Command			space	variable	carriage return
Prefix	00~99 (Default: 00)		000~999				0~9999	suffix

Pass:

Fail:

■ Read Command

~	X	X	X	X	X		n	CR
Lead Code	Projector ID		Command			space	variable	carriage return
Prefix	00~99 (Default: 00)		000~999				0~9999	suffix

Response Format

Pass:

O	k	n
Variable		

 Fail:

■ System Automatically Send

I	N	F	O	n
				Variable

참고: 모든 ASCII 명령 뒤에는 <CR>이 붙습니다. 0D는 ASCII 코드의 <CR>용 HEX 코드입니다.

추가 정보

Level 1	Level 2	Level 3	Level 4	Level 5	Level 6	n value
Image	Picture Mode	Presentation				
		Bright				
		Cinema				
		HDR				
		sRGB				
		DICOM SIM				
		Dynamic				
		SD				
		SD High Speed				
		User				
	Dynamic Range	HDR	Off			
			Auto			
		HDR Picture Mode	Bright			
			Standard			
	Brightness	0~100				
		+				
	Contrast	0~100				
		+				
	Sharpness	1~15				
		Fin				
	Gamma	Gamma				
		Standard(B.2)				
		Vivid				
		SD				
		Blackboard				
		DICOM SIM				
		1.8				
		2.0				
		2.4				
		2.6				
	Dynamic Contrast	Dynamic Black	Off			
		On				
		Speed	1~15			
		Strength	0~9			
		SOA	100~100%			
		Extreme Black	On			
		Off				
		AV Mode Timer	On~10s			
	Black Signal Level	0~5				
	Color	Color	0~100			
		Limit	0~10M			
		Warm				
		Color Temperature	Standard			
		Cool				
		Color Wheel Speed	3K			
		White Balance	Red Gain 0~100			
			Green Gain 0~100			
			Blue Gain 0~100			
			Red Offset 0~100			
	White Enhancement	Auto				
		Off				
	Color Space	Auto				
		RGB (0-255)				
		RGB (16-235)				
		REC709				
	Color Settings	REC601				
		Auto Test Pattern	Off			
		On				
		Red	Hue 0~254			
			Saturation 0~254			
			Gain 0~254			
			Hue 0~254			
		Green	Saturation 0~254			
			Gain 0~254			
			Hue 0~254			
	Blue	Saturation 0~254				
		Gain 0~254				
		Hue 0~254				
	Cyan	Saturation 0~254				
		Gain 0~254				
		Hue 0~254				
	Yellow	Saturation 0~254				
		Gain 0~254				
		Hue 0~254				

Write Command			Read Command		
Command			Command		
CMD	Set Para.		CMD	CMD Value	Para.
*X020	1		*X0123	1	0 k 0
*X020	2		*X0123	1	0 k 1
*X020	3		*X0123	1	0 k 2
*X020	31		*X0123	1	0 k 3
*X020	4		*X0123	1	0 k 4
*X020	13		*X0123	1	0 k 10
*X020	17		*X0123	1	0 k 10'
*X020	9		*X0123	1	0 k 10''
*X020	18		*X0123	1	0 k 10'''
*X020	6,26,30'37"		*X0124	1	0 k 6,26,30'37"
*X055	0				
*X055	1				
*X056	0				
*X056	1				
*X056	2				
*X056	3				
*X046	1				
*X021	0~100		*X0125	1	0 k 0~100
*X046	2				
*X047	1				
*X022	0~100		*X0126	1	0 k 0~100
*X047	2				
*X023	2~15				
*X05	1				
*X05	3				
*X05	4				
*X05	21				
*X05	9				
*X05	10				
*X05	11				
*X05	5				
*X05	6				
*X05	12				
*X05	8				
*X0101	0				
*X0101	1				
*X023	1~15				
*X024	0~9				
*X025	50~100				
*X018	0				
*X018	1				
*X026	0~20				
*X027	0~5				
*X045	0~100				
*X044	0~100				
*X05	4		*X0128	1	0 k 3
*X06	1		*X0128	1	0 k 0
*X06	2		*X0128	1	0 k 1
*X049	1				
*X047	2				
*X024	0~100				
*X025	0~100				
*X026	0~100				
*X027	0~100				
*X028	0~100				
*X029	0~100				
*X034	0~10				
*X037	1				
*X037	2				
*X037	4				
*X037	5				
*X037	6				
*X041	0				
*X041	1				
*X037	0~254				
*X033	0~254				
*X039	0~254				
*X038	0~254				
*X034	0~254				
*X040	0~254				
*X039	0~254				
*X035	0~254				
*X041	0~254				
*X030	0~254				
*X036	0~254				
*X042	0~254				
*X031	0~254				
*X037	0~254				
*X043	0~254				
*X032	0~254				

참고: 모델에 따라서는 명령 중 일부가 지원되지 않습니다.

추가 정보

Level 1	Level 2	Level 3	Level 4	Level 5	Level 6	n value	Write Command		Read Command				
							Command	Set Para.	Command	CMD Value	Pass	Pass	
Wall Color	Magenta	Saturation	Gain	0 ~ 254	XX338	0 ~ 254	XX338	0					
			Red	0 ~ 254	XX344	0 ~ 254	XX344	0					
			Green	0 ~ 254	XX345	0 ~ 254	XX345	0					
	White	Blue	Gain	0 ~ 254	XX346	0 ~ 254	XX346	0					
			Red	0 ~ 254	XX347	0 ~ 254	XX347	0					
			Green	0 ~ 254	XX347	0 ~ 254	XX347	0					
	Reset	Blue	Gain	0 ~ 254	XX347	0 ~ 254	XX347	0					
				Red	0 ~ 254	XX347	0 ~ 254	XX347	0				
				Green	0 ~ 254	XX347	0 ~ 254	XX347	0				
	3D Setup	3D Mode	Off		XX356	0	XX356	0					
			Active 3D		XX356	1	XX356	1					
			Auto		XX356	7	XX356	7					
			Frame Packing		XX405	7	XX405	7					
			Side by Side		XX405	2	XX405	2					
		3D Format	Top and Bottom		XX405	2	XX405	2					
			Frame Sequential		XX405	3	XX405	3					
			IGP Link		XX230	1	XX230	1					
		3D Tech	3D Sync		XX230	3	XX230	3					
			3D		XX400	0	XX400	0					
			L		XX400	1	XX400	1					
		3D Sync Out	Off		XX232	0	XX232	0					
			To Emitter		XX232	1	XX232	1					
			To Next Projector		XX232	0	XX232	0					
		3D Invert	On		XX233	1	XX233	1					
	Off			XX233	0	XX233	0						
	Frame Delay		1 ~ 200	XX233	1 ~ 200	XX233	1 ~ 200						
	Apply to User	Reset	User Presentation		XX230	31	XX230	31	XX123	1	D	L	31
			User-Right		XX230	32	XX230	32	XX123	1	D	L	32
			User-Chroma		XX230	33	XX230	33	XX123	1	D	L	33
			User-HDR		XX230	26	XX230	26	XX123	1	D	L	26
User-IGBT				XX230	34	XX230	34	XX123	1	D	L	34	
User-DICOM SIM				XX230	35	XX230	35	XX123	1	D	L	35	
User-Blending				XX230	36	XX230	36	XX123	1	D	L	36	
User-IR				XX230	37	XX230	37	XX123	1	D	L	37	
User-2D High Speed				XX230	37	XX230	37	XX123	1	D	L	37	
Aspect Ratio			Auto	Off		XX460	7	XX460	7	XX127	1	D	L
	On			XX460	1	XX460	1	XX127	1	D	L	1	
	16:9			XX460	2	XX460	2	XX127	1	D	L	2	
	16:10			XX460	3	XX460	3	XX127	1	D	L	3	
	16:5			XX460	5	XX460	5	XX127	1	D	L	5	
	Digital Zoom	Proportional	Off		XX364	0	XX364	0					
		On		XX364	1	XX364	1						
		Horizontal	50% ~ 400%		XX504	50~400	XX504	50~400					
		Vertical	50% ~ 400%		XX505	50~400	XX505	50~400					
		Horizontal Shift	0 ~ 100		XX360	0~100	XX360	0~100					
	Image Shift	Vertical Shift	0 ~ 100		XX366	0~100	XX366	0~100					
		Reset			XX364	9	XX364	9					
		H. Position	0 ~ 100		XX143	0~100	XX143	0~100					
		V. Position	0 ~ 100		XX144	0~100	XX144	0~100					
		Reset			XX172	1	XX172	1					
Basic Warp	Warp Control	Basic		XX142	1	XX142	1						
		Advances		XX142	5	XX142	5						
		AP		XX142	2	XX142	2						
	Four Corner	Keystone	Horizontal	0 ~ 40	XX145	0~40	XX145	0~40	XX543	4	D	L	0~40
			Vertical	0 ~ 40	XX145	0~40	XX145	0~40	XX543	3	D	L	0~40
			Horizontal	0 ~ 100	XX300	0~100	XX300	0~100	XX543	6	D	L	0~100
			Vertical	0 ~ 100	XX303	0~100	XX303	0~100	XX543	5	D	L	0~100
		Pincushion	Horizontal	0 ~ 100	XX300	0~100	XX300	0~100	XX543	6	D	L	0~100
			Vertical	0 ~ 100	XX303	0~100	XX303	0~100	XX543	5	D	L	0~100
			Top left	left +1 up = 1	XX359	2	XX359	2					
			Bottom-left	left +1 down +1	XX359	3	XX359	3					
		Top right	Top right	right +1 up = 1	XX359	4	XX359	4					
			Bottom-right	right +1 down +1	XX359	5	XX359	5					
			Top right	left +1 up = 1	XX359	6	XX359	6					
			Bottom-right	left +1 down +1	XX359	7	XX359	7					
Bottom-left	Bottom-left	right +1 up = 1	XX359	8	XX359	8							
	Bottom-left	right +1 down +1	XX359	9	XX359	9							
	Bottom-left	left +1 up = 1	XX359	10	XX359	10							
	Bottom-left	left +1 down +1	XX359	11	XX359	11							
Bottom-right	Bottom-right	right +1 up = 1	XX359	12	XX359	12							
	Bottom-right	right +1 down +1	XX359	13	XX359	13							
	Bottom-right	left +1 up = 1	XX359	14	XX359	14							
	Bottom-right	left +1 down +1	XX359	15	XX359	15							

참고: 모델에 따라서는 명령 중 일부가 지원되지 않습니다.

추가 정보

Level 1	Level 2	Level 3	Level 4	Level 5	Level 6	n value	Write Command	Read Command					
							Command	Command					
							CMD	Set Para.					
							SB	CMD Value	Pass				
Display	Geometric Correction	Advanced Warp	Grid Color	Green			XX143	1					
				Magenta			XX144	2					
				Red			XX145	3					
				Cyan			XX146	4					
				Grid Background	Black			XX147	1				
					Transparent			XX148	2				
					Warp Setting	Dx2			XX144	1			
						Dx3			XX144	2			
						Dx5			XX144	3			
				Dx9				XX144	4				
				Warp Inner	Off			XX144	5				
			Blend Setting	Warp Sharpness	0~9			XX146	0				
				Blend Width				XX148	0~9				
				Overlap Grid Number	4			XX169	1				
					6			XX169	2				
					8			XX169	3				
					10			XX169	4				
				Gamma	1.8			XX170	1				
					2.0			XX170	2				
			2.2				XX170	3					
			2.3				XX170	4					
			2.2				XX170	5					
			2.3				XX170	6					
			2.4				XX170	7					
			Black Level	Area	Top								
					Off			XX168	4/6				
					On			XX168	3/5				
				Brightness	Edit Area								
					Add Point								
					Remove Point								
					Brightness	0~255			XX263	1/2/3/4			
					Red	0~255			XX287~XX285	min	XX272~XX273	1	D L min
					Green	0~255			XX286~XX286	min	XX272~XX273	2	D L min
					Blue	0~255			XX285~XX287	min	XX272~XX273	3	D L min
			Reset	Bottom				XX167	3				
				Top				XX167	5				
			Memory	Save Memory	Memory 1 ~ Memory 5			XX141	1~5				
				Apply Memory	Memory 1 ~ Memory 5			XX147	1~5				
				Clear Memory				XX174	1				
			Edge Mask	Freeze Screen	Reset			XX361	1				
					0~30			XX365	0~10				
	Unfreeze					XX04	0						
	Freeze					XX04	1						
	Off					XX195	0						
	Test Pattern	Full screen			Green Grid			XX195	3				
					Magenta Grid			XX195	4				
					White Grid			XX195	1				
					Black			XX195	2				
					Red			XX195	11				
					Green			XX195	5				
			Blue			XX195	6						
			Yellow			XX195	7						
			Magenta			XX195	8						
			Cyan			XX195	9						
			AKM Contrast 4x4			XX195	10						
	Main Source	Screen	Color bar			XX195	14						
			Full screen			XX195	13						
			Screen	Off			XX302	0					
			PSP			XX302	1						
			(no Signal)			XX302	2						
			Sub Source	VGA				XX121	1				
				HDMI1				XX12	5				
				HDMI2				XX12	1				
				HDMI4				XX12	15				
				(no Signal)				XX12	21				
				VGA				XX12	1				
	Swap	HDMI1				XX305	1						
		HDMI2				XX305	4						
		HDMI4				XX305	10						
		Off				XX306	1						

참고: 모델에 따라서는 명령 중 일부가 지원되지 않습니다.

추가 정보

Level 1	Level 2	Level 3	Level 4	Level 5	Level 6	n value	Write Command		Read Command									
							Command	Set Para.	Command	Command	Pass	Pass						
		Size	Small				XX304	3										
			Medium				XX304	2										
			Large				XX305	1										
		Location	PSP, Main Left				XX305	5										
			PSP, Main Top				XX305	6										
			PSP, Main Right				XX305	7										
			PSP, Main Bottom				XX305	8										
			PSP, Bottom Right				XX305	4										
			PSP, Bottom Left				XX305	5										
			PSP, Top Left				XX305	1										
			PSP, Top Right				XX305	2										
	Reset						XX312	1										
Input Setup	Auto Source	Off					XX563	0										
		On					XX563	1										
	Quick Resync	Off					XX103	2										
		On					XX103	3										
	Active Inputs	VGA						XX408	5									
		HDMI1						XX408	1									
		HDMI2						XX408	15									
		HDBaseT						XX408	21									
	Latency Adjustment	Normal					XX220	0										
		20 Ultra					XX220	1		XX113	1							
							XX274	0*100		XX331	1							
	VGA	Phase	0 ~ 300															
		Resolution	(read only)															
		Output	HDMI 1	HDMI 2				XX309	5									
								XX309	6									
	HDMI 1 EDID	1.4					XX296	1										
							XX296	2										
	HDMI 2 EDID	1.4					XX237	1										
							XX237	2										
	Reset						XX178	1										
Language	English	Deutsch					XX70	1										
		Deutsch					XX70	2										
		Francis					XX70	3										
		Italiano					XX70	4										
		Español					XX70	5										
		Português					XX70	6										
		Polski					XX70	7										
		Nederlands					XX70	8										
		한국어					XX70	10										
		繁體中文					XX70	11										
		简体中文					XX70	14										
		日本語					XX70	15										
		한국어					XX70	16										
	Русский					XX70	17											
	Magyar					XX70	18											
	View						XX70	19										
	Projection	Ceiling	Auto					XX523	3									
			On					XX523	2									
Rear		Off					XX523	1										
		On					XX524	0										
Lens Settings	Focus	-					XX324	1										
		0					XX308	1										
		2					XX308	2										
	Zoom	+					XX307	1										
		0					XX307	2										
		2					XX307	3										
	Lens Shift	Up					XX84	3										
		Down					XX84	4										
		Left					XX84	5										
		Right					XX84	6										
	Lens Shift Memory	Save Memory	Memory 1 ~ Memory 5				XX360	1~5										
		Apply Memory	Memory 1 ~ Memory 5				XX359	1~5										
	Clear Memory					XX361	1											
Lens Calibration						XX525	1											
Lens Lock	Lock					XX349	1		XX545	4								
	Unlock					XX349	2		XX545	4								
Reset						XX175	1											
Date and Time	Off	Depend on System Time)																
Schedule Mode	Off						XX284	0		XX244	1							
	On						XX284	1		XX244	1							
View Today	Monday																	
	Tuesday																	
	Wednesday																	
	Thursday																	
	Friday																	
	Saturday																	
Sunday																		
	Depend on System Time)																	
Schedule Enable	Off						XX284	0'm										
	On						XX284	1'm										
Time	00:00 ~ 23:59						XX471	d#hhmmnaabb										
	Off						XX471	d#hhmmnaabb										

참고: 모델에 따라서는 명령 중 일부가 지원되지 않습니다.

추가 정보

Level 1	Level 2	Level 3	Level 4	Level 5	Level 6	n value	Write Command		Read Command							
							CMD	Set Para.	CMD	CMD Value	Pass					
Device Setup	Schedule	Monday Tuesday Wednesday Thursday Friday Saturday Sunday	Event 01 08 Event 09 16	Function	Power Settings		XX471	dHhmmnaabb								
					Input Source		XX471	dHhmmnaabb								
					Light Source Mode		XX472	dHhmmnaabb								
					Shutter		XX473	dHhmmnaabb								
					Event	Off	XX471	dHhmmnaabb								
					(Function + Power Settings)	Power On	XX471	dHhmmnaabb								
						Eco	XX471	dHhmmnaabb								
						Active	XX471	dHhmmnaabb								
					(Function + Input Source)	Communication	XX471	dHhmmnaabb								
						VGA	XX471	dHhmmnaabb								
						HDMI1	XX471	dHhmmnaabb								
						HDMI2	XX471	dHhmmnaabb								
						HDBaseT	XX471	dHhmmnaabb								
					(Function + Light Source Mode)	Normal Mode	XX471	dHhmmnaabb								
						Eco Mode	XX471	dHhmmnaabb								
						Custom Brightness	XX471	dHhmmnaabb								
					(Function + Shutter)	Shutter On	XX471	dHhmmnaabb								
						Shutter Off	XX471	dHhmmnaabb								
						Reset	XX472	dHhmmnaabb								
						Monday	XX473	1'n								
						Tuesday	XX473	2'n								
						Wednesday	XX473	3'n								
						Thursday	XX473	4'n								
						Friday	XX473	5'n								
						Saturday	XX473	6'n								
						Sunday	XX473	7'n								
						Reset	XX473	8'n								
					Reset Schedule		Reset the Day				XX474	9				
											XX474	1				
					Click Mode		Use NTP Server				XX474	3				
				Manual				XX474	3							
				XXX = XXX7 (Week)				XX475	nan							
		Date		01 ~ 12 (Month)				XX475	nan							
				01 ~ 31 (Day)				XX477	nan							
		Time		00 ~ 23 (Hour)				XX478	nan							
				00 ~ 59 (Minute)				XX479	nan							
		Daylight Saving Time		Off				XX480	0							
				On				XX480	1							
				time.google.com				XX481	1							
				asia.pool.ntp.org				XX481	2							
				eu.pool.ntp.org				XX481	3							
				north-america.pool.ntp.org				XX481	4							
				UTC+14:00				XX482	1							
				UTC+13:45				XX482	2							
				UTC+13:45				XX482	3							
				UTC+13:00				XX482	4							
				UTC+11:50				XX482	5							
				UTC+10:30				XX482	6							
				UTC+10:00				XX482	7							
				UTC+09:30				XX482	8							
				UTC+09:00				XX482	9							
				UTC+08:45				XX482	10							
				UTC+08:00				XX482	11							
				UTC+07:00				XX482	12							
				UTC+06:30				XX482	13							
				UTC+06:00				XX482	14							
				UTC+05:45				XX482	15							
				UTC+05:30				XX482	16							
				UTC+05:00				XX482	17							
				UTC+04:30				XX482	18							
				UTC+04:00				XX482	19							
				UTC+03:30				XX482	20							
				UTC+03:00				XX482	21							
				UTC+02:00				XX482	22							
				UTC+01:00				XX482	23							
				UTC+00:00				XX482	24							
				UTC-01:00				XX482	25							
				UTC-02:00				XX482	26							
				UTC-03:00				XX482	27							
				UTC-03:30				XX482	28							
				UTC-04:00				XX482	29							
				UTC-05:00				XX482	30							
				UTC-06:00				XX482	31							
				UTC-07:00				XX482	32							
				UTC-08:00				XX482	33							
				UTC-09:00				XX482	34							
				UTC-09:30				XX482	35							
				UTC-10:00				XX482	36							
				UTC-11:00				XX482	37							
				UTC-12:00				XX482	38							

참고: 모델에 따라서는 명령 중 일부가 지원되지 않습니다.

참고: 모델에 따라서는 명령 중 일부가 지원되지 않습니다.

추가 정보

Level 1	Level 2	Level 3	Level 4	Level 5	Level 6	n value	Write Command		Read Command						
							Command	Set Para.	Command	CMD Value	Pass				
	Power Settings	Update Interval	Hourly				XX483	1							
		Applly	Daily				XX484	3							
		Power Mode(StandBy)	EcO				XX114	0	XX150	16	O	L	0		
		Signal Power On	Active				XX114	1	XX150	16	O	L	1		
		Audio Power Off	Communication				XX114	3	XX150	16	O	L	1		
		Sleep Timer	Off				XX113	0							
		12V Trigger	On				XX113	1							
		Reset	On				XX106	0							
		Light Source Settings	Light Source Mode	Normal				XX110	1						
			Custom Brightness	Brightness Level	50% ~ 100%			XX110	2						
	Constant Brightness		Off				XX110	9							
	Shutter		Shutter Off	1~10			XX267	1~10	XX242	1	O	L	0		
	Startup		Shutter On	1~10			XX268	1~10	XX242	1	O	L	1		
	Audio	Mute	Off				XX259	0	XX356	1	O	L	0		
		Volume	0 ~ 10				XX260	1	XX356	1	O	L	1		
		Security	Off				XX260	0							
	Security	Security Timer	Month	0 ~ 35			XX261	00~35	XX544	1	O	L	00~35		
		Day	0 ~ 29				XX538	00~29	XX544	2	O	L	00~29		
		Hour	0 ~ 24				XX539	00~24	XX544	3	O	L	00~24		
		Change Password	Off				XX277	*MINIMUM							
		On Screen Display	Menu Location	Top Left				XX272	1						
				Top Right				XX272	2						
				Center				XX272	3						
				Bottom Left				XX272	4						
				Bottom Right				XX272	5						
			Menu Transparency	0 ~ 9				XX526	0~9						
	Off						XX515	0							
	5s						XX515	1							
	15s						XX515	3							
	30s						XX515	4							
	Information Hide		Off				XX515	5							
			On				XX515	6							
			Blue				XX102	0							
			Black				XX102	1							
			White				XX102	2							
	Background	Logo				XX104	0								
		Default Logo				XX104	1								
		Neutral				XX104	2								
		User Logo				XX104	3								
		Captured Logo				XX104	4								
	Logo Setup	Change Logo	Neutral				XX482	3							
		User Logo					XX482	4							
		Captured Logo					XX482	2							
		Logo Capture	On				XX483	1							
		Delete Logo	User Logo				XX487	1							
	High Altitude	Off					XX105	0	XX150	22	O	L	0		
		On					XX105	1	XX150	22	O	L	1		
		Save all settings	Memory 1 ~ Memory 5				XX258	1~5							
		Load all settings	Off				XX259	1~5							
		Auto	On				XX168	1							
	System Update	Auto Download	On				XX168	3							
		Update	Off				XX168	4							
		Reset OSD	Off				XX168	9							
		Reset to default	Off				XX546	1							
		Reset Selective	Image				XX112	1							
	Projector ID	Remote Code	0 ~ 99				XX479	00~99	XX555	1	O	L	00~99		
			Off				XX480	00~99	XX138	1	O	L	00~99		
			Quick Switch Code	Off				XX514	0	XX138	3	O	L	0	
			IR Function	Off				XX514	0	XX138	3	O	L	0	
			IR Function	On				XX514	0	XX138	3	O	L	0	
		Communication	Network Setup	LAN Interface	Hi800se7										
				MAC Address	(read only)						XX555	1	O	L	XXXXXXXXXXXXXXXXXXXX
				Network Status	(read only) Connected						XX527	1	O	L	1
				DHCP	(read only) Disconnected						XX487	1	O	L	0
				IP Address	Off						XX485	0	O	L	0
				Subnet Mask	On						XX481	1	O	L	1
				Gateway	Off						XX487	3	O	L	XXXXXXXXXXXXXXXXXXXX
				DNS	Off										
				Apply	Off										
				Network Reset	Off										
	Email Notification	Email	(read only)												
		Email 1	(read only)						XX443	1	O	L	a@xxxxx.xxx.xxx.xxx		
		Email 2	(read only)						XX443	2	O	L	a@xxxxx.xxx.xxx.xxx		
		Fan Error	Off						XX463	2/1					
		Power On/Off	On						XX463	4/1					
		Video Loss	On						XX463	6/5					
		Laser	On						XX463	8/7					
		Reset	Off						XX464	1					
		Crestron	On						XX464	0					
		IP Address	Off						XX465	1~xxxx.xxx.xxx.xxx					
	Control	IP Address	Off						XX466	0					
		Port	Off						XX467	1~xxxxxx					
		Crestron Setup Apply	Off						XX456	0					
		Pj Link	On						XX456	1					
		Authentication	Off						XX468	0					
		Password	(read only)						XX468	1					
									XX470	0~n (20 characters)	XX440	1	O	L	XXXXXXXXXXXXXXXXXXXX

참고: 모델에 따라서는 명령 중 일부가 지원되지 않습니다.

추가 정보

Level 1	Level 2	Level 3	Level 4	Level 5	Level 6	n value	
Information	Service	PI Link Setup Apply					
		Extron	Off				
	AMX	On					
		Off					
	Telnet	On					
		Off					
	HTTP	On					
		Off					
	Baud Rate	Serial Port In	Reset				
			1200				
			2400				
			4800				
			9600				
			19200				
			38400				
			76800				
			153600				
			Device	Regulatory			
	Serial Number						
	Projection Hours						
	Standby Mode						
	Light Source Mode						
	Light Source Hours						
	Total Hours						
	Normal						
Eco Mode							
Custom Power							
Residual Temp							
Temperature							
Projector ID							
Remote Code							
Communication	Network						
	LAN Interface						
	MAC Address						
	Network Status						
	DHCP						
	IP Address						
	Subnet Mask						
	Gateway						
	DNS						
	Control						
Signal	CESTRON						
	Extron						
	PI Link						
	AMX						
	Telnet						
	HTTP						
	Input Signal						
	Resolution						
	Signal Format						
	Panel Clock						
Other Items	Power Off						
	Power On						
	Power On with password						
	Restart						
	Re-Sync						
	AV Mute	Off					
	Freeze	On					
	To Emulator						
	3D Frame Delay	1~200					
	Output 3D state	3D					
System Auto Send	Standby Mode						
	Warming up						
	Cooling Down						
	Out of Range						
	LightSource Fail (LED Fail)						
	Thermal Switch Error						
	Fan Lock						
	Over Temperature						
	LightSource Hours Running Out						
	Cover Open						
	LightSource Ignite Fail						
	Format Board Power On Fail						
	Color Wheel Unexpected Stop						
	Over Temperature						
	FAN 1 Lock						
	FAN 2 Lock						
	FAN 3 Lock						
	FAN 4 Lock						
	FAN 5 Lock						
	FAN 6 Lock						
FAN 7 Lock							
FAN 8 Lock							
FAN 9 Lock							
FAN 10 Lock							
FAN 11 Lock							
FAN 12 Lock							
FAN 13 Lock							
FAN 14 Lock							
System Temperature	Screen/Normal						
	Orange/Notice						
	Red/Warning_About to trigger shutdown						
Fan Status Level	Screen/Normal						
	Orange/Notice						
	Red/Warning_About to trigger shutdown						
Device Type	Projector						
Model Name	Optoma WJMSA						
DSD Lock	On						
	Off						

Level 1	Level 2	Level 3	Level 4	Level 5	Level 6	n value		
Information	Firmware Version	M.MCU Version						
		R.MCU Version						
		LAN Version						
		Formatter Version						
		HDBaseT Version						
		Camera Version						
		Other Items	Power Off					
			Power On					
			Power On with password					
			Restart					
			Re-Sync					
			AV Mute	Off				
			Freeze	On				
			To Emulator					
			3D Frame Delay	1~200				
Output 3D state	3D							
System Auto Send	Standby Mode							
	Warming up							
	Cooling Down							
	Out of Range							
	LightSource Fail (LED Fail)							
	Thermal Switch Error							
	Fan Lock							
	Over Temperature							
	LightSource Hours Running Out							
	Cover Open							
	LightSource Ignite Fail							
	Format Board Power On Fail							
	Color Wheel Unexpected Stop							
	Over Temperature							
	FAN 1 Lock							
	FAN 2 Lock							
	FAN 3 Lock							
	FAN 4 Lock							
	FAN 5 Lock							
	FAN 6 Lock							
FAN 7 Lock								
FAN 8 Lock								
FAN 9 Lock								
FAN 10 Lock								
FAN 11 Lock								
FAN 12 Lock								
FAN 13 Lock								
FAN 14 Lock								
System Temperature	Screen/Normal							
	Orange/Notice							
	Red/Warning_About to trigger shutdown							
Fan Status Level	Screen/Normal							
	Orange/Notice							
	Red/Warning_About to trigger shutdown							
Device Type	Projector							
Model Name	Optoma WJMSA							
DSD Lock	On							
	Off							

참고: 모델에 따라서는 명령 중 일부가 지원되지 않습니다.

추가 정보

Level 1	Level 2	Level 3	Level 4	Level 5	Level 6	n value
Regulatory Model						
Software Version						
Fan Speed	Fan 1 Speed	0000~9999				
	Fan 2 Speed	0000~9999				
	Fan 3 Speed	0000~9999				
	Fan 4 Speed	0000~9999				
	Fan 5 Speed	0000~9999				
	Fan 6 Speed	0000~9999				
	Fan 7 Speed	0000~9999				
	Fan 8 Speed	0000~9999				
	Fan 9 Speed	0000~9999				
	Fan 10 Speed	0000~9999				
	Fan 11 Speed	0000~9999				
	Fan 12 Speed	0000~9999				
	Fan 13 Speed	0000~9999				
	Fan 14 Speed	0000~9999				
System Temperature	Info String					
	Native Resolution					
	Main Source					
	Resolution					
	Signal Format					
	Panel Clock					
	Hot Refresh					
	Vent Refresh					
	Sub Source					
	Resolution					
Information	Resolution					
	Signal Format					
	Panel Clock					
	Hot Refresh					
	Vent Refresh					
	Light Source Mode					
	Standby Power Mode	Active				
	Eco	Communication				
	DHCP	Off				
	System Temperature	On				
Source Lock	On					
Display message on the OSD	Off					
Filter Wheel Index						
Phosphor Wheel Index						
Light Sensor Calibration						

Write Command			Read Command		
Command			Command		
CMD	Unit	Set Para.	CMD	CMD Value	Pass
XX151			4		
XX132	1				0
XX351	1				0
XX351	2				0
XX351	3				0
XX351	4				0
XX351	5				0
XX351	6				0
XX351	7				0
XX351	8				0
XX351	9				0
XX351	10				0
XX351	11				0
XX351	12				0
XX351	13				0
XX351	10				0
XX352	1				0
XX150	1				0
XX150	2				0
XX150	3				0
XX150	4				0
XX150	5				0
XX150	6				0
XX150	7				0
XX150	8				0
XX150	9				0
XX150	10				0
XX150	11				0
XX150	12				0
XX150	14				0
XX150	15				0
XX150	16				0
XX150	17				0
XX150	12				0
XX150	18				0
XX150	19				0
XX100		0			
XX100		1			
XX210		nm_n (80 characters)			
XX528		0000~9999			
XX529		0000~9999			
XX552		1			

Remote Control Simulation

Power						
Power Off						
Up						
Left						
Enter (for expansion MENU)						
Right						
Down						
V Keystone +						
V Keystone -						
Brightness						
Menu						
VGA 1						
Ext Mode						
Contrast						
Zoom +						
Zoom -						
Focus +						
Focus -						
Mode						
Info						
Input						
HDMI 1						
HDMI 2						
Source						
1						
2						
3						
4						
5						
6						
7						
8						
9						
0						

XX140	1				
XX140	2				
XX140	10				
XX140	11				
XX140	12				
XX140	13				
XX140	14				
XX140	15				
XX140	16				
XX140	17				
XX140	18				
XX140	19				
XX140	20				
XX140	21				
XX140	22				
XX140	23				
XX140	24				
XX140	25				
XX140	26				
XX140	27				
XX140	28				
XX140	29				
XX140	30				
XX140	31				
XX140	32				
XX140	33				
XX140	34				
XX140	35				
XX140	36				
XX140	37				
XX140	38				
XX140	39				
XX140	40				
XX140	41				
XX140	42				
XX140	43				
XX140	47				
XX140	51				
XX140	52				
XX140	53				
XX140	54				
XX140	55				
XX140	56				
XX140	57				
XX140	58				
XX140	59				
XX140	60				

Level 1	Level 2	Level 3	Level 4	Level 5	Level 6	n value
Gamma						
PIP						
Lens V(Right)						
Lens H(Right)						
Lens V(Left)						
Lens H(Left)						
H Keystone +						
H Keystone -						
Hot Key (user1/0/1)						
Hot Key (user2/0/2)						
Pattern						
Exit						
Mute						
Return						

Write Command			Read Command		
Command			Command		
CMD	Unit	Set Para.	CMD	CMD Value	Pass
XX140		61			
XX140		63			
XX140		64			
XX140		65			
XX140		66			
XX140		67			
XX140		68			
XX140		69			
XX140		70			
XX140		71			
XX140		73			
XX140		74			
XX140		77			
XX140		82			

참고: 모델에 따라서는 명령 중 일부가 지원되지 않습니다.

Note *1 ~XX150	Power		Light Source Life				Input Source			Firmware Version				Display Mode	
	a		b	b	b	b	c	c	c	d	d	d	d	e	e
a=0 Power Off			Light Source Life = nnnn				cc=00 None			# # # #				ee=00 None	
a=1 Power On			Calucate by each mode formula				cc=01 DVI							ee=01 Presentation (Old: Cinema)	
							cc=02 VGA1							ee=02 Bright	
							cc=03 VGA2							ee=03 Cinema (Old: Movie/Photo)	
							cc=04 S-Video							ee=04 sRGB/Reference/Standard	
							cc=05 Video							ee=05 User(1)	
							cc=06 BNC							ee=06 User2	
							cc=07 HDMI1							ee=07 Blackboard	
							cc=08 HDMI2							ee=08 Classroom	
							cc=09 Wireless							ee=09 3D	
							cc=10 Component							ee=10 DICOM SIM.	
							cc=11 Flash drive							ee=11 Film	
							cc=12 Network Display(Presenter)							ee=12 Game	
							cc=13 USB Display							ee=13 Cinema	
							cc=14 HDMI3							ee=14 Vivid	
							cc=15 DisplayPort							ee=15 ISF Day	
							cc=16 HDBaseT							ee=16 ISF Night	
							cc=17 Multimedia							ee=17 ISF 3D	
														ee=18 2D high speed	
														ee=19 Blending Mode	
														ee=20 Sport	
														ee=21 HDR	
														ee=22 HDR SIM.	
														ee=23 Super Bright	
														ee=24 (Alexa auto check 2D/3D User)	

추가 정보

Optoma 국제 사무소

서비스 또는 지원에 대해서는 지역 사무소로 연락하십시오.

미국

47697 Westinghouse Drive,
Fremont, CA 94539, USA
www.optomausa.com

☎ 888-289-6786
☎ 510-897-8601
✉ services@optoma.com

캐나다

47697 Westinghouse Drive,
Fremont, CA 94539, USA
www.optomausa.com

☎ 888-289-6786
☎ 510-897-8601
✉ services@optoma.com

라틴 아메리카

47697 Westinghouse Drive,
Fremont, CA 94539, USA
www.optomausa.com

☎ 888-289-6786
☎ 510-897-8601
✉ services@optoma.com

유럽

Unit 1, Network 41, Bourne End Mills,
Hemel Hempstead, Herts,
HP1 2UJ, United Kingdom
www.optoma.eu
서비스 전화: +44 (0)1923 691865

☎ +44 (0) 1923 691 800
☎ +44 (0) 1923 691 888
✉ service@tsc-europe.com

Benelux BV

Randstad 22-123
1316 BW Almere
The Netherlands
www.optoma.nl

☎ +31 (0) 36 820 0252
☎ +31 (0) 36 548 9052

프랑스

Bâtiment E
81-83 avenue Edouard Vaillant
92100 Boulogne Billancourt, France

☎ +33 1 41 46 12 20
☎ +33 1 41 46 94 35
✉ savoptoma@optoma.fr

스페인

C/ José Hierro, 36 Of. 1C
28522 Rivas VaciaMadrid,
스페인

☎ +34 91 499 06 06
☎ +34 91 670 08 32

독일

Am Nordpark 3
41069 Mönchengladbach
Germany

☎ +49 (0) 2161 68643 0
☎ +49 (0) 2161 68643 99
✉ info@optoma.de

스칸디나비아

Lerpeveien 25
3040 Drammen
Norway

☎ +47 32 98 89 90
☎ +47 32 98 89 99
✉ info@optoma.no

PO.BOX 9515
3038 Drammen
노르웨이

한국

<https://www.optoma.com/kr/>

일본

<https://www.optoma.com/jp/>

대만

<https://www.optoma.com/tw/>

중국

Room 2001, 20F, Building 4,
No. 1398 Kaixuan Road,
Changning District,
Shanghai, 200052, China
www.optoma.com.cn

☎ +86-21-62947376
☎ +86-21-62947375
✉ servicecn@optoma.com.cn

호주

<https://www.optoma.com/au/>

